

EINFACH & ZUVERLÄSSIG ■ ■ ■

Schnelles und einfaches Drucken auf Primär- und Sekundärverpackungen

FLEXIBLE DRUCKKOPF-OPTIONEN

Unterstützt bis zu 4 Druckköpfe mit jeweils 12,7 mm maximaler Druckhöhe (max. 50,8 mm hohe Schriftbilder)

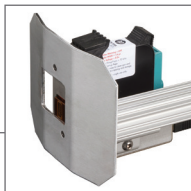

WARTUNGSARM

Einfaches Kartuschenstecksystem für ein unkompliziertes, zuverlässiges Drucken

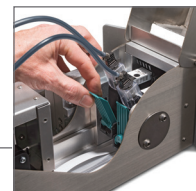

HOCHGESCHWINDIGKEITSDRUCK

von serialisierten Barcodes für Produktwerbung und Rückverfolgbarkeit

EINFACHE HANDHABUNG

7-Zoll Touchscreen mit intuitiver WYSIWYG-Anzeige zur einfachen Bedienung

100% LESBAR ■ ■ ■

Hochauflösende Codes bei hoher Druckgeschwindigkeit

HOHE QUALITÄT

Text, Logos und Grafiken mit hoher Auflösung



100% LESBARE

1D- und 2D-Barcodes bei hoher Produktionsrate

STEUERUNG DES PRÄZISIONSDRUCKS

Variable Auflösung von 1 bis 600 dpi für den optimalen Druck von Barcodes

FLEXIBEL & INDUSTRIELL ■ ■ ■

Geeignet für staubige, feuchte und korrosive Umgebungsbedingungen

SCHNELLE INSTALLATION

Kompakte Bauweise für schnellen Wechsel des Einsatzortes

SICHERER BETRIEB

Drei Sicherheitsebenen einstellbar

MAXIMIERUNG DER BETRIEBSZEITEN

Senkt die Gesamtbetriebskosten durch 680 ml- oder 1360 ml-Bulkintenvorsorgung (nur wasserhaltige Tinten)



MINIMIERTER TINTENVERBRAUCH

Durch die Entwurfsmodus-Funktion und variable Druckdichte

ZENTRALE DATENVERWALTUNG

Bilderstellung und Vernetzung der Drucker durch die optionale CoLOS®-Software



GESCHWINDIGKEIT DER PRODUKTIONS-LINIE/AUFLÖSUNG

- ▶ Maximale Geschwindigkeit 201 m/Min (660 Fuß/Min)
- ▶ Maximale Auflösung 600 x 600 dpi

DRUCKMÖGLICHKEITEN

- ▶ Statischer Text, Benutzereingaben, Datums-/Zeitcodierung, Schichtcodes, Zähler, Bitmaps, automatische Grafikauswahl und variable Daten
- ▶ Windows TrueType-Schriftarten
- ▶ 1D-Barcodes: Codabar, Code 128, Code 39, Code 93, EAN 8, EAN13, EAN128, 2/5 Interleaved, Pharmacode, Plessey, UPC-A, UPC-E
- ▶ 2D-Barcodes: Aztec, Datamatrix, Maxi Code, Micro QR Code, PDF417, QR Code, QR Code 2005
Weitere Barcodetypen erhalten Sie auf Anfrage

DRUCKKÖPFE & MONTAGEEINSTELLUNGEN

- ▶ Es stehen mehrere Druckkopf- und Montageoptionen zur Verfügung. Kontaktieren Sie zur weiteren Beratung bei der Auswahl geeigneter Komponenten, einen Vertriebsmitarbeiter von Markem-Imaje.

STEUEREINHEIT:

- ▶ 7-Zoll Touchscreen-Display
- ▶ WYSIWYG-Anzeige und Druckvorschau
- ▶ Menüführung mit 3 Sicherheitsebenen
- ▶ Administrator-gebundene Personalisierung des Druckprozesses durch den Workflow-Manager
- ▶ Industrielle Halbleitertechnologie mit unbeweglichen Bauteilen
- ▶ 1 x Ethernet-Ports, 2 x USB-Ports, 2 x RS-232-Ports
- ▶ Industrielles Edelstahlgehäuse
- ▶ Unterstützt bis zu 4 Druckköpfe mit jeweils 12,7 mm maximaler Druckhöhe (max. 50,8 mm hohe Schriftbilder)
- ▶ Encoder und Sensor
- ▶ 100 – 240 VAC, 50/60 Hz, 1,3 A
- ▶ Sensor-Pinbelegung: P3-Hi (PnP), P6-GND, P7-Low (NPN), P8-12 V DC
- ▶ Bulkintintenflaschen verfügbar
- ▶ Betriebstemperatur:
 - Drucker – 10 bis 40 °C
 - Tinten – Wasserhaltig 10 bis 40 °C (außer 10068196-S: 5 bis 40 °C), Lösemittel 15 bis 35 °C
 - Tinten funktionieren ggf. je nach Anwendung und Umgebungsbedingungen auch außerhalb dieser Bereiche.
- ▶ Feuchtigkeit: 0 – 80 % RH (nicht kondensierend)

SOFTWARE

- ▶ CoLOS® Enterprise

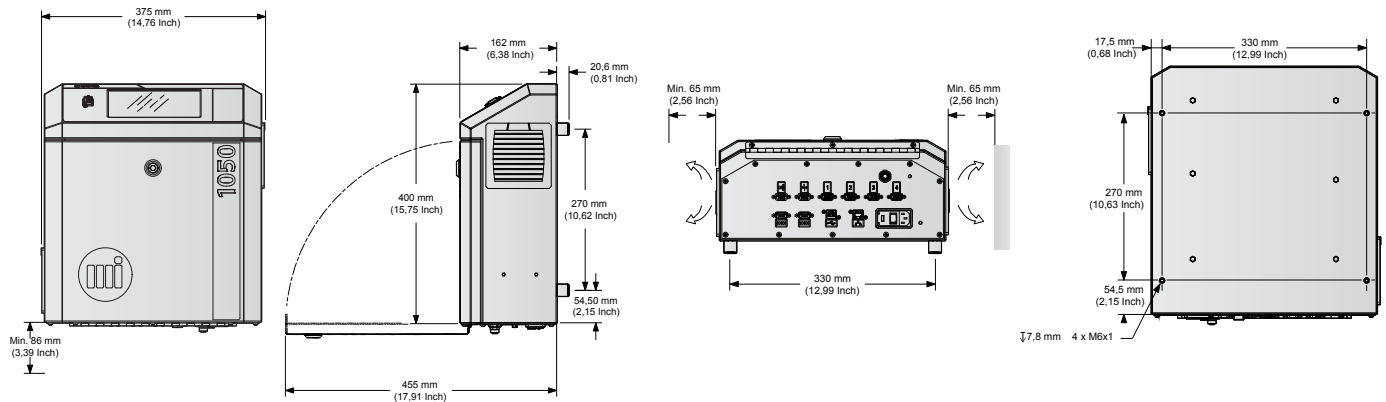

Aufgrund ständiger Verbesserungen behalten wir uns das Recht vor, die Ausführung und/oder die technischen Daten unserer Produkte ohne Vorankündigung zu ändern.

Markem-Imaje GmbH
Schockenriedstr. 8c
70565 Stuttgart
Tel.: +49 711 78403-0

Markem-Imaje GmbH
Zweigniederlassung Österreich
Lemböckgasse 47b
1230 Wien
Tel.: +43 1 865 51 30

Markem-Imaje AG
Udermülstrasse 26
8320 Fehrltorf
Tel.: +41 44 956 66 00



markem·imaje
a DOVER company

Weitere Informationen finden Sie unter
www.markem-imaje.com.