

1200

INDUSTRIELL

DRUCKEN LEICHT GEMACHT

FLEXIBEL UND INDUSTRIELL ■ ■ ■

Robuste Bauweise für anspruchsvolle Umgebungsbedingungen

FLEXIBLE DRUCKKOPF-OPTIONEN:
DRUCKHÖHE VON 50,8 MM BIS 203 MM

Robuste, industrietaugliche Druckköpfe für die anspruchsvollsten Anwendungen bei der Kennzeichnung auf verschiedenen Materialien



REDUZIERUNG DER BETRIEBSKOSTEN

Geringe Gesamtbetriebskosten mit 680ml-, 1.360ml- oder konkurrenzlose 2.720ml Bulkintenflecken – nur MI-Standardtinten



VERMEIDUNG VON BEDIENFEHLERN

Zentrale Bilderstellung und sichere Vernetzung der Drucker durch die optionale CoLOS®-Software

100% LESBAR ■ ■ ■

Hochauflösende Codes bei hoher Druckgeschwindigkeit

HOCHWERTIGE KENNZEICHNUNG IN HOHER DRUCKAUFLÖSUNG

Genauere Steuerung des Bilddrucks mit 1-600 dpi horizontal in Schritten von 1 dpi für fehlerfrei lesbare Texte, Barcodes und Grafiken auf Ihrem Produkt



ERFÜLLUNG DER GS1-KONFORMITÄTSANFORDERUNGEN

Mit 100% fehlerfrei lesbaren Barcodes bei hoher Produktionsrate und einer vollständigen Auswahl an Barcodeformaten werden die Handelsvorgaben erfüllt



EINFACH UND ZUVERLÄSSIG ■ ■ ■

Schnelles und einfaches Drucken und Sekundärverpackungen

SCHNELLE INSTALLATION

Nehmen Sie Ihre Verpackungslinie mit kompakter, mobiler Technik schneller in Betrieb

MAXIMIERUNG DER BETRIEBSZEITEN

Wartungsarmes, einfaches Kartuschenstecksystem für ein unkompliziertes, zuverlässiges Drucken

KEIN COMPUTER ODER SOFTWARE ERFORDERLICH

Integrierte Bilderstellung, Jobbearbeitung und eine einfache, intuitive Benutzeroberfläche auf einem 7-Zoll-WYSIWYG-Touchscreen

SAUBERER BETRIEB

Der Tintenzulauf aus den Bulkintenflecken garantiert – über das patentierte Regelungssystem – einen sauberen Betrieb



GESCHWINDIGKEIT DER PRODUKTIONS-LINIE/AUFLÖSUNG

- ▶ Maximale Geschwindigkeit 201 m/Min (660 Fuß/Min)
- ▶ Maximale Auflösung 600 x 600 dpi

DRUCKMÖGLICHKEITEN

- ▶ Statischer Text, Benutzereingaben, Datums-/Zeitcodierung, Schichtcodes, Zähler, Bitmaps, automatische Grafikauswahl und variable Daten
- ▶ Windows TrueType-Schriftarten
- ▶ 1D-Barcodes: Codabar, Code 128, Code 39, Code 93, EAN 8, EAN13, EAN128, 2/5 Interleaved, Pharmacode, Plessey, UPC-A, UPC-E
- ▶ 2D-Barcodes: Aztec, Datamatrix, Maxi Code, Micro QR Code, PDF417, QR Code, QR Code 2005
Weitere Barcodetypen erhalten Sie auf Anfrage

DRUCKKÖPFE & MONTAGEEINSTELLUNGEN

- ▶ Es stehen mehrere Druckkopf- und Montageoptionen zur Verfügung. Kontaktieren Sie zur weiteren Beratung bei der Auswahl geeigneter Komponenten, einen Vertriebsmitarbeiter von Markem-Imaje.

STEUEREINHEIT

- ▶ 7-Zoll Touchscreen-Display
- ▶ WYSIWYG-Anzeige und Druckvorschau
- ▶ Menüführung mit 3 Sicherheitsebenen
- ▶ Administrator-gebundene Personalisierung des Druckprozesses durch den Workflow-Manager
- ▶ Industrielle Halbleitertechnologie mit unbeweglichen Bauteilen
- ▶ 1 x Ethernet-Ports, 2 x USB-Ports, 2 x RS-232
- ▶ Industrielles Edelstahlgehäuse
- ▶ Unterstützt bis zu zwei Köpfe mit 101,6 mm oder vier Köpfe mit 50,8 mm
- ▶ Encoder und Sensor
- ▶ 110 – 240 VAC, 50/60 Hz, 1,3 A
- ▶ Sensor-Pinbelegung: P3-Hi (PnP), P6-GND, P7-Low (NPN), P8-12 V DC
- ▶ Bulk-Tintenflaschen verfügbar
- ▶ Betriebstemperatur:
 - Drucker – 10 bis 40 °C
 - Tinten – Wasserhaltig 10 bis 40 °C (außer 10068196-S: 5 bis 40 °C), Lösemittel 15 bis 35 °C
 - Tinten funktionieren ggf. je nach Anwendung und Umgebungsbedingungen auch außerhalb dieser Bereiche
- ▶ Feuchtigkeit: 0 – 80% r. F. (nicht kondensierend)

SOFTWARE

- ▶ CoLOS® Enterprise

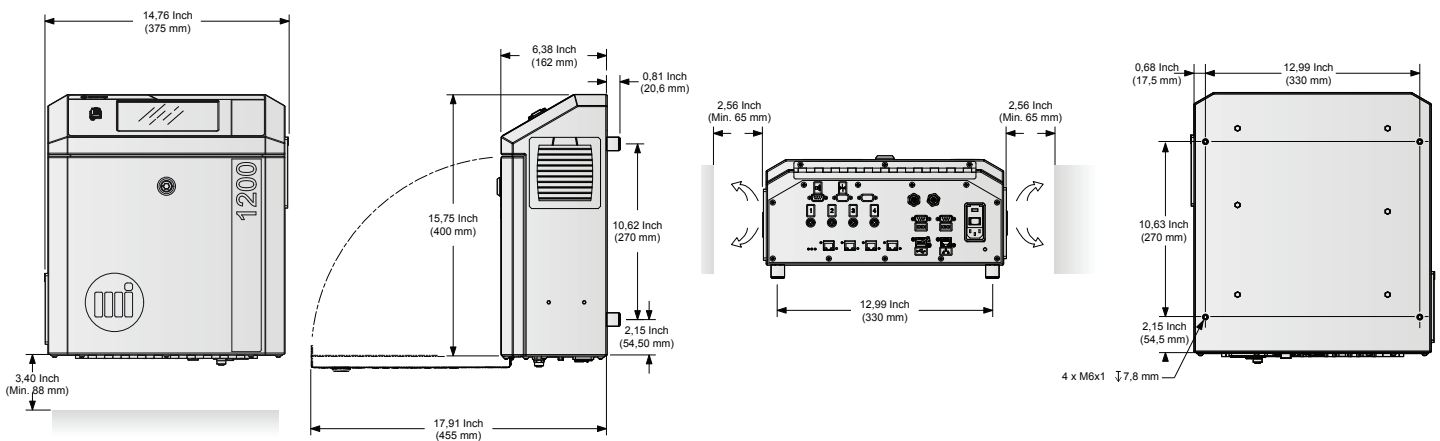

Aufgrund ständiger Verbesserungen behalten wir uns das Recht vor, die Ausführung und/oder die technischen Daten unserer Produkte ohne Vorankündigung zu ändern.

Markem-Imaje GmbH
Schockenriedstr. 8c
70565 Stuttgart
Tel.: +49 711 78403-0

Markem-Imaje GmbH
Zweigniederlassung Österreich
Lemböckgasse 47b
1230 Wien
Tel.: +43 1 865 51 30

Markem-Imaje AG
Udermülstrasse 26
8320 Fehrltorf
Tel.: +41 44 956 66 00



markem·imaje
a **DOVER** company

Weitere Informationen finden
Sie unter www.markem-imaje.com