



Print & Apply - Etikettiersysteme Serie 2200



Innovative, preisgekrönte Technologie zur Steigerung Ihrer Linieneffizienz

Die Serie 2200 baut auf einem bewährten Konzept auf und wurde bereits tausendfach in anspruchsvollen, rund um die Uhr verfügbaren Umgebungen eingebaut. Sie bietet Zuverlässigkeit, Effizienz und eine hohe Benutzerfreundlichkeit, um manuelle Kennzeichnungsfehler zu minimieren. Die Serie 2200, die zu über 95 % recycelbar ist, bringt das Drucken und Etikettieren auf eine völlig neue Ebene und bietet Ihnen eine große Auswahl an austauschbaren Applikatoren, optimierte Betriebsabläufe und unvergleichliche Etikettieraten. Der intelligente eTouch-S® Applikator benutzt die branchenführenden Innovationen von Markem-Imaje, um herausragende Leistung mit höchster operativer Sicherheit zu vereinen.

Produktfunktionen

Höhere Betriebseffektivität

- Die Modelle der 2200 Serie sind sicher und einfach zu bedienen, die Bedienung kann in weniger als 5 Minuten erlernt werden.
- Verwenden Sie das simple grafische Bedienfeld mit drei Tasten oder nutzen Sie das optionale Bedienterminal mit Touchscreen, um sicherzustellen, dass nur die wichtigsten Daten direkt auf dem Bildschirm angezeigt werden.
- Längere Druckmedien für verlängerte Produktionszeiten und synchronisiertes Nachfüllen möglich. Tauschen Sie Etiketten- und Farbbandrollen in weniger als 40 Sekunden aus.

Absolute Zuverlässigkeit

- Höchste Druckqualität (Grad A/B) gemäß der gängigen Normen selbst bei höchster Druckgeschwindigkeit. Der integrierte Barcode-Scanner stellt sicher, dass alle Produkte das Werk mit einem lesbaren Barcode verlassen.
- Einfache Routinewartungen mit der Möglichkeit, Verschleißteile auszutauschen, ohne dass eine komplexe Kalibrierung oder ein Werkzeug benötigt wird.
- Das breite Angebot an austauschbaren Applikatoren für verschiedene Anwendungen minimiert den Bedarf an Linienwechseln und teuren Modifikationen.

Hohe Druckleistung

- Der extrem schnelle und zuverlässige eTouch-S Applikator® wurde mit künstlicher Intelligenz erweitert, um Fehlern beim Etikettieren zu verhindern, Produkte zu schützen und die Betriebszeiten zu erhöhen.
- Mit der integrierten Tandem-Funktionalität mit automatischen Wechseln übernimmt bei einem Ausfall eines 2200 Systems sofort ein zweiter Etikettierer den Betrieb, um Ausfallzeiten zu vermeiden.
- Konstantes und einheitliches Etikettenmanagement, automatische Etikettenspannung und integrierte Etikettenkontrolle, so dass keine operative Anpassung oder Kalibrierung erforderlich ist.

Serie 2200 – Spezifikationen

Druckmöglichkeiten

Druckmöglichkeiten: Thermotransfer oder Thermodirekt (wählbar an derselben Druckeinheit)
Integrierte Echtzeit-Uhr
10 individuell programmierbare Zähler

Druckmodule:

2220: 56 mm, 200 dpi (8 Punkte pro mm)
2230: 54 mm, 300 dpi (12 Punkte pro mm)
2420: 104 mm, 200 dpi (8 Punkte pro mm)
2430: 108 mm, 300 dpi (12 Punkte pro mm)
2620: 168 mm, 200 dpi (8 Punkte pro mm)
2630: 162 mm, 300 dpi (12 Punkte pro mm)

Maximale Druckgeschwindigkeit: 300 mm/s

Schriftarten: 16 stufenlos skalierbare Schriftarten verfügbar
TrueType-Download
Unterstützung von Unicode-Schriftarten

Grafikformate: BMP, WMF, PCX, PNG, ICO, GIF, TIFF, JPEG sowie alle gängigen linearen Barcodes und 2D-Codes werden unterstützt

Medienspezifikationen

Medientypen: Gestanzte Selbstklebeetiketten
Etiketten standardmäßig außen gewickelt

Maximale Etikettenbreite: 178 mm

Außendurchmesser Etikettenrolle: 350 mm
(optional 400 mm)

Rollenkern: 76 mm
Innen gewickeltes Thermotransfer-Farbband

Farbbandlänge: 660 m

Größe Farbbandkern: 25 mm
Beste Ergebnisse mit dem Label MI Ribbon

Bedienelemente

Unkomplizierte integrierte Benutzeroberfläche:
Grafische Anzeige und Maschinenstatus in lokalen Sprachen
Start, Stopp, Pause oder Druck
Lokale Etikettenauswahl
Maschine sichern/wiederherstellen oder klonen

Kommunikationsschnittstelle:

2 Optokopplereingänge
5 Relaisausgänge (24 VDC)
RS-232 (Hochgeschwindigkeit), 300 - 115 200 bps
Ethernet 10/100 (LPD, R Telnet, FTP, Webservice)
USB-Unterstützung für Backup/Restore und Label Upload
Kompatibel zum Weihenstephaner Standard
Dual Language Support (DLS):

- Markem-Image LabelPoint
- ZPL-Emulation**

Umgebung:

Temperaturbereich: 0 °C bis 45 °C
Feuchtigkeit: 20 bis 85 %, nicht kondensierend
Energiebedarf: 110/240 VAC; 50/60 Hz
Leistungsaufnahme im Leerlauf 35 Watt
Leistungsaufnahme 135 Watt bei maximalem Durchsatz
Spitzenleistungsaufnahme 300 Watt
Luftzufuhr: 6 bar, trocken und sauber
System inklusive Ständer > 95 % recycelbar

Auswahl an Applikatoren

- Durch die einmalige SoftTouch-Technologie bietet der eTouch-S[®]-Applikator volle Bewegungskontrolle und Überwachung der Applikation
- Blow-, Wipe- oder Flex-Applikatoren zum Anbringen von Etiketten auf der Ober- und Stirnseite
- Applikation an der Stirnseite mit hoher Geschwindigkeit
- Corner Wrap für das Aufbringen an zwei aneinanderliegenden Seiten

Für weitere Informationen zu Karton- und Palettenlösungen besuchen Sie bitte www.markem-image.com/de

Optionen und Zubehör

Belastbare und langlebige Druckleisten
Innen gewickeltes Etiketten-Set
800 m Etikettenabwicklung (werkseitige Aufrüstung)
Erweiterbarer Speicher durch SD-Karten-Slot
Skalierbare, internationale Schriften
Dreifarbige Statusleuchte
Produkttrigger
Barcode-Lesegerät
Advanced Trigger Sensor (ATS)
Verschiedene industrielle Ständer und Halterungen
Verbesserte Benutzeroberfläche mit Farb-Touchscreen:
2200 Production Interface*

Services und Support

Personalisiertes, skalierbares Mietprogramm***
Flexible Vereinbarungen zu Betriebsmitteln, Wartung sowie Benutzerschulungen und Trainings
Remote-Expertenressourcen mit Live-Helpdesk und Video-Support
Miva virtueller Assistent für Self-Service rund um die Uhr
Betriebsmittel, Reparaturen und Ersatzteile auf Abruf bestellbar, z.B. über das Online-Bestellportal***

Software

Kompatibel mit der Systech Packaging Intelligence Suite™ Software einschließlich:
CoLOS Base, CoLOS Line und CoLOS Factory
CoLOS Pallet (optional)
CoLOS Line Terminal
Weitere Informationen zu Lösungen im Bereich Packaging Intelligence finden Sie unter www.systemchone.com

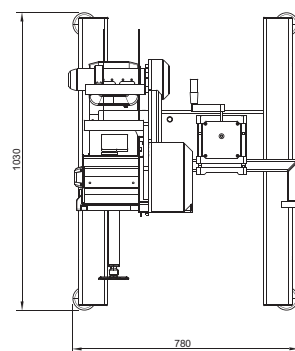
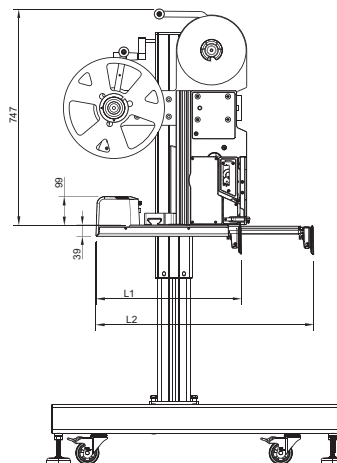
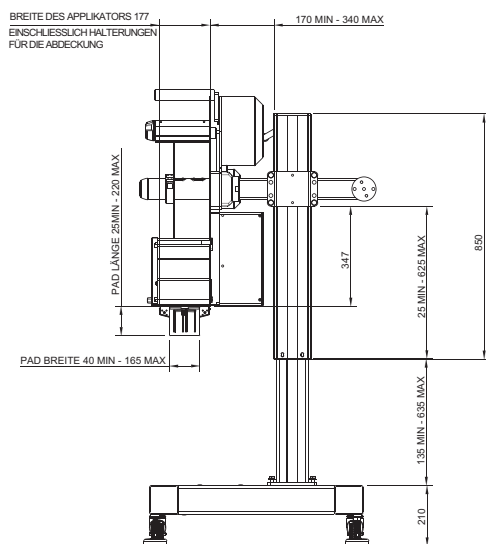

*Siehe separates Datenblatt **Nicht alle Befehle werden unterstützt. ZPL ist eine Marke der Zebra Technologies Corporation
***Abhängig vom Druckermodell und der lokalen Verfügbarkeit



Markem-Image GmbH
Schockenriedstraße 8C, 70565 Stuttgart, Deutschland
+49 711 78403 0

Zweigniederlassung Österreich
Europaplatz 2/1/2, 1150 Wien, Österreich
+43 1 8655 130

Markem-Image AG
Aspstrasse 12, CH-8154 Oberglatt, Schweiz
+41 44 95666 00
markem-image.com

Wir behalten uns Änderungen an Konstruktion oder technischen Daten ohne besonderen Hinweis vor. © 2022 Markem-Image. Alle Rechte vorbehalten.
Fotos: Scene Photography Ltd und Ginko - Gedruckt in Frankreich auf Recyclingpapier - A43086 - H1