



'Print en apply'-etiketteersystemen 2200-serie



Innovatieve, bekroonde technologie om uw lijnefficiëntie te verhogen

De 2200-serie bouwt voort op een bewezen concept, met duizenden units geïnstalleerd in veeleisende 24/7-omgevingen, en biedt betrouwbaarheid, efficiëntie en gebruiksgemak om coderingsfouten tot een minimum te beperken. Ontworpen om voor meer dan 95% recyclebaar te zijn, zorgt de 2200-serie voor een volgende stap in de evolutie inzake printtechnologie en etiketterprestaties, met een brede waaier aan verwisselbare applicatoren, geoptimaliseerde operatorbediening en ongeëvenaarde applicatiesnelheden. De intelligente eTouch-S®-applicator gebruikt de toonaangevende innovaties van Markem-Image om uitstekende prestaties te combineren met de hoogste niveaus van operationele veiligheid.

Producteigenschappen

Grotere operationele doeltreffendheid

- Veilig en gebruiksvriendelijk, deskundige bediening kan worden bereikt met minder dan 5 minuten training.
- Gebruik het eenvoudige grafische bedieningspaneel met drie toetsen of voeg de Production Interface met kleurentouchscreen toe om ervoor te zorgen dat alleen de meest relevante operationele gegevens op het scherm worden weergegeven.
- Langere medialengtes voor langere werking en gesynchroniseerd herladen van media. Etiket- en lintrollen vervangen in minder dan 40 seconden.

Ongeëvenaarde betrouwbaarheid

- De barcodes voldoen aan niveau A en B van de ANSI-norm, zelfs bij de hoogste toepassingsnelheid. De geïntegreerde barcodescanner zorgt ervoor dat 100% van de dozen een leesbare code hebben wanneer ze de fabriek verlaten.
- Eenvoudig routineonderhoud met de mogelijkheid om slijtageonderdelen te vervangen zonder dat er complexe kalibratie of gereedschap van welk type dan ook nodig is.
- Breed assortiment aan applicatoren voor elke toepassing, waardoor de noodzaak tot lijnveranderingen en dure aanpassingen wordt geminimaliseerd.

Hoge printprestaties

- De innovatieve eTouch-S® is extreem snel en betrouwbaar en is gebouwd met kunstmatige intelligentie om etiketteringsfouten te voorkomen, producten te beschermen en uptime te verhogen.
- Als een 2200-serie offline gaat, treedt de ingebouwde auto-change/tandem-functie in werking en neemt een tweede etiketteermachine onmiddellijk de taak over om de uitvaltijd te elimineren.
- Constant en consistent labelbeheer, automatische labelspanning en geïntegreerde labelcontrole, waardoor operationele aanpassingen of kalibratie niet meer nodig zijn.

Specificaties van de 2200-serie

Printfuncties

Printmethodes: thermo-transfer of direct thermisch (selecteerbaar op dezelfde afdrukeenheid)
Ingebouwde real-time klok
10 afzonderlijke programmeerbare tellers

Print engines:

2220: 56 mm, 200 dpi (8 dots/mm)
2230: 54 mm, 300 dpi (12 dots/mm)
2420: 104 mm, 200 dpi (8 dots/mm)
2430: 108 mm, 300 dpi (12 dots/mm)
2620: 168 mm, 200 dpi (8 dots/mm)
2630: 162 mm, 300 dpi (12 dots/mm)

Maximale printsnelheid: 300 mm/s

Lettertypes: 16 schaalbare lettertypes beschikbaar
TrueType-lettertype te downloaden
Ondersteuning voor Unicode-lettertypes

Grafische functies: Ondersteunt BMP, WMF, PCX, PNG, ICO, GIF, TIFF, JPEG, alle belangrijke lineaire barcodes en 2D-barcodes

Mediaspecificaties

Mediatypes: Gestante zelfklevende etiketten
Etiketten standaard aan de buitenzijde gewikkeld

Maximale etikettenbreedte: 178 mm

Maximale diameter van de etikettenrol: 350 mm (optioneel 400mm)

Kerndiameter: 76 mm

Inktlint voor thermo-transfer aan de binnenzijde gewikkeld

Lengte inktlint: 660 m

Inktlintkern: 25 mm

De beste resultaten met het Label MI Ribbon-assortiment

Bedieningskenmerken

Eenvoudige on-board gebruikersinterface:
Grafische weergave en printerstatus in de taal van het land
Start, stop, pauze of print
Lokale selectie van etiketten
Back-up/restore of cloning van de machine

Communicatie-interface:

2 x In via Opto
5 x Out via relais (24 VDC)
High speed RS-232, 300 – 115 200 bps
Ethernet 10/100 (LPD, R Ternet, FTP, webserver)
USB-poort voor back-up/restore en label upload
Compatibel met de Weihenstephan-norm
Dual Language Support (DLS):

- Markem-Imaje LabelPoint
- ZPL-emulatie**

Omgeving:

Temperatuurbereik: 0° C tot 45° C
Vochtigheidsgraad: 20% tot 85% niet-condenserend
Stroomvereisten: 110/240 VAC; 50/60 Hz
Stroomverbruik bij stilstand: 35 watt
Stroomverbruik bij maximale doorvoer: 135 watt
Piekstroomverbruik 300 watt
Perslucht: 6 bar, droog en schoon
Systeem inclusief statief > 95% recyclebaar

Beschikbare applicatoren

- Dankzij de unieke SoftTouch-technologie biedt de eTouch-S®-applicator volledige bewegingscontrole en toezicht op de applicatie
- Blow, Enhanced Wipe of Flex SE voor applicatie op boven-, zij- en voorkant
- Snelle applicatie op voorzijde
- Corner wrap voor applicatie op 2 aangrenzende zijden

Bezoek www.markem-imaje.com voor meer informatie over doos- en palletoplossingen

Opties en accessoires

Printkoppen met een lange levensduur en voor intensief gebruik
Aan de binnenzijde gewikkelde etikettenkit
800 m etiketafwikkeling (fabrieksupgrade)
SD-kaartsleuf voor geheugenuitbreiding
Schaalbare en internationale lettertypes
Driekleurig statusbaken
Productsensors
Barcodelezers
Advanced Trigger Sensor (ATS)
Gamma industriële stationen en montages
Verbeterde gebruikersinterface met kleurentouchscreen:
2200 Production Interface*

Services en ondersteuning

Gepersonaliseerd, schaalbaar huurprogramma***
Flexibele overeenkomsten voor verbruiksartikelen, onderhoud en professionele/trainingsservices
Deskundige hulp op afstand met live helpdesk en video-ondersteuning
Miva virtuele assistent voor 24/7 zelfbediening
On-demand verbruiksartikelen, reparaties en reserveonderdelen, inclusief een online bestelportaal***

Software

Compatibel met Systech Packaging Intelligence Suite™-software, waaronder:
CoLOS Base, CoLOS Line en CoLOS Factory
CoLOS Pallet (optioneel)
CoLOS Line Terminal
Bezoek www.systechone.com voor meer informatie over Packaging Intelligence-oplossingen

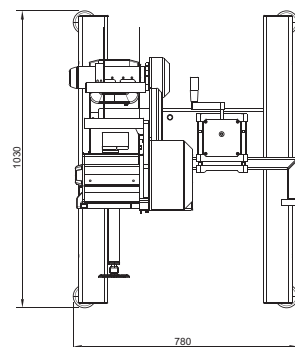
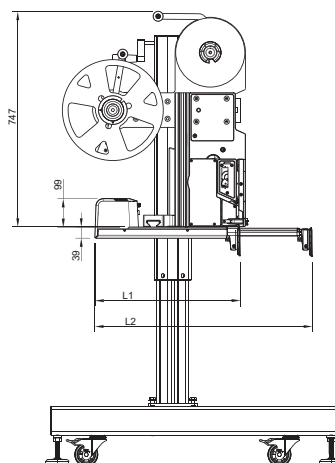
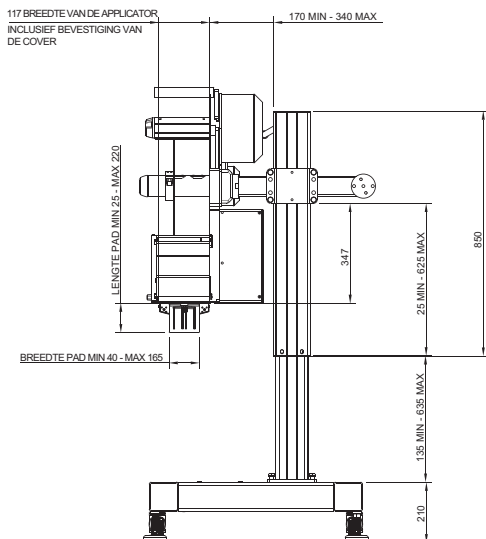

*Zie afzonderlijke datasheet **Niet alle commando's worden ondersteund. ZPL is een handelsmerk van Zebra Technologies Corporation

***Op basis van printermodel en lokale beschikbaarheid



Markem-Imaje NV
Jagersdreef 1F
2900 Schoten - België
Tel: +32 (0)3 633 99 99

Markem-Imaje B.V.
Hullenbergweg 278
1101 BV, Amsterdam - Nederland
Tel: +31 (0)294 460 420

markem-imaje.com