



De belofte van Markem-Imaje: de meest efficiënte systemen leveren.

De nieuwe 2200 Pallet biedt alle pluspunten van een gamma dat ruimschoots haar betrouwbaarheid, efficiëntie en gebruiksvriendelijkheid bewezen heeft, ook in veeleisende 24/7 omgevingen. De 2200 Pallet legt de lat nu nog hoger inzake printtechnologie en etiketteerprestaties met een fors geoptimaliseerde operatorbediening en een ongeëvenaarde betrouwbaarheid.

Uiterst betrouwbaar

- De unieke, compacte vormgeving van de 2200 Pallet met robuuste zwaaiarm maakt het de perfecte langetermijninvestering.
- Het applicatorpad en de contactonderdelen kleven niet, zodat ze gemakkelijk te reinigen en te gebruiken zijn.

Optimale bediening

- Nog eenvoudiger toegankelijk, zodat operatoren de etiketten en inktlinten in minder dan 40 seconden kunnen vervangen.
- Gesynchroniseerde etikettenrol- en inktrolvervanging.
- Vervanging van de printkop en de aandrijfrollen in minder dan 60 seconden, zonder gereedschap.
- Automatische uitschakelfunctie voor een verbeterde operatorveiligheid en snelle opstart.

Milieu-initiatieven

- Voor 85% recycleerbaar.
- Stroomverbruik van minder dan 60 watt bij maximale snelheid.

Hoge printprestaties

- Palletlabeling op één of twee zijden met snelheden tot 120 palletten per uur.
- Maximale productiviteit met nauwkeurige zij-aan-zij palletlabeling.
- Dubbele RISC-processors, bijgestaan door een uiterst snelle dedicated co-processor voor optimale prestaties.
- De Markem-Imaje etiketten en inktlinten garanderen een hoge printkwaliteit en een lange levensduur van de printkop.

Traceerbaarheid

- De barcodes voldoen aan niveau A en B van de ANSI-norm, ook bij de hoogste print- en labelingsnelheden.
- Een optionele barcodelezer garandeert dat alle palletten die de fabriek verlaten voor 100% leesbare codes hebben.
- CoLOS softwareoplossingen zorgen voor integriteit van de productgegevens, centraal databeheer en een gemakkelijke verbinding met de database van het bedrijf.
- Elk uniek pallet kan in de logistieke keten steeds geïdentificeerd en gevolgd worden, vanaf het ogenblik dat het de productie verlaat tot op zijn eindbestemming.

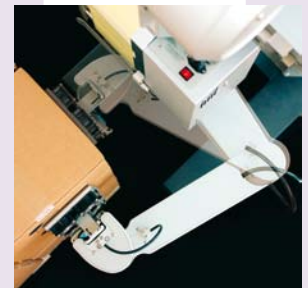

markem·imaje

a **DOVER** company

2200 Pallet - specificaties

Printmogelijkheden

- Printmethodes: thermo-transfer of direct thermisch
- Ingebouwde real-time klok
- 10 afzonderlijk programmeerbare tellers
- Printkoppen:
 - 2620: printbreedte 168 mm, resolutie 200 dpi (8 dots/mm)
 - 2630: printbreedte 162 mm, resolutie 300 dpi (12 dots/mm)
- Maximale printsnelheid: 300 mm/s
- Zwaaiarm voor één- of tweezijdig aanbrengen
- Duur van een printsessie:
 - Het aanbrengen van 1 etiket op de zijkant: 7 s
 - Het aanbrengen van 1 etiket op voor- of achterzijde: 10 s
 - Het aanbrengen van 2 etiketten op aangrenzende zijden: 20 s
- 16 vectoriële lettertypes
- Downloaden van TrueType-lettertypes
- Ondersteunt Unicode-lettertypes
- Ondersteunt de meeste grafische bestanden: BMP, WMF, PCX, PNG, ICO, GIF, TIFF, JPEG
- Ondersteunt alle belangrijke lineaire barcodes en 2D-barcodes

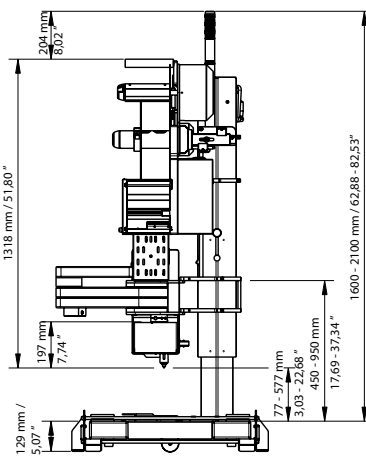

Bediening

- Gebruikersinterface met grafische weergave en printerstatus in 26 talen
- Toetsenbord: start, pauze, print
- Ingebouwde veiligheidsvoorziening: automatisch afsluiten van perslucht als er een obstakel wordt waargenomen
- Noodstop, geactiveerd via de machine of vanop afstand
- Industriële communicatie-interface:
 - I/O signalen: 2 x In via Opto, 5 x Out via relais, 24 VDC
 - High speed RS-232, 300 - 115 200 bps
 - Ethernet 10/100 (LPD, R Telnet, FTP, webserver)
- Programmeerbare herlabeling bij leesfout van een barcode

Mediaspecificaties

- Gestante zelfklevende etiketten op rol
- Standaardafmetingen van de etiketten: DIN A5 (148 x 210 mm)
- Etiketten standaard aan de buitenzijde gewikkeld
- Maximale etikettenbreedte: 178 mm
- Maximale diameter van de etikettenrol: 350 mm, ongeveer 2 550 etiketten per rol
- Kerndiameter: 76 mm
- Inktlint voor thermo-transfer aan de binnenzijde gewikkeld
- Lengte inktlint: 560 m
- Diameter inktlintkern: 25 mm

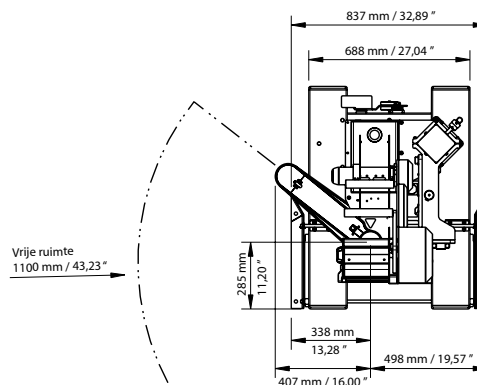

Overige kenmerken

- Linkse of rechtse uitvoering voor het aanbrengen van etiketten aan de voor- of achterzijde van een pallet
- Vochtigheid: 20 tot 85% zonder condensatie
- Stroomvereisten: 110/240 V AC; 50/60 Hz
- Perslucht: 6 bar, droog en schoon

Opties en accessoires

- Set voor het herwikkelen van rollen met etiketten aan de binnenzijde
- Geheugenuitbreiding op SD-kaart
- Schaalbare en internationale lettertypes
- Driekleurig statusbaken
- Barcodelezer
- Industrieel statief en docking station

PC-software

- Compatibel met CoLOS Create Professional en CoLOS Enterprise
- CoLOS Traceability software
- Compatibel met de Weihenstephan-norm

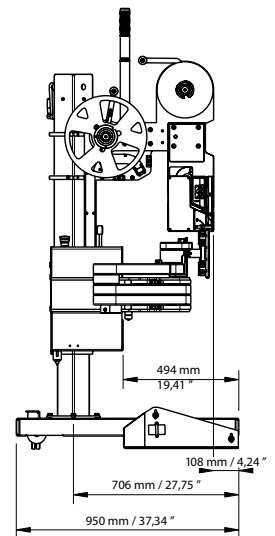

De afmetingen verwijzen naar het rechtshandige model



Wilt u meer informatie? Scan deze code met uw smartphone of bezoek www.markem-imaje.com



Wij behouden het recht om zonder voorafkondiging wijzigingen aan het ontwerp en/of de specificaties van onze producten aan te brengen.

Markem-Imaje NV
Jagersdreef 1 F
2900 Schoten Belgium
Tel: +32 (0)3 633 99 99
Fax: +32 (0)3 633 99 90

Markem-Imaje B.V.
Nesland 3
1382 MZ Weesp Nederland
Tel: +31 (0)294 460 420
Fax: +31 (0)294 460 488



markem·imaje
a **DOVER** company