

9450 | 究極の効率性を実現

より多くの印字を。効率性は機能の一部■■■

改良されたデザインと使いやすさで安心の運用を実現

TCOを考慮したスマートな設計
消耗品消費量やエネルギー消費量を最大20%削減
します*。

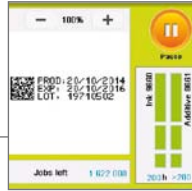

簡単かつ、誤操作のない操作体系
クリーンで安全。革新的なスマートカートリッジにより、誤操作を
排除。面倒な設定も不要です。

衛生的なデザイン。効率的な流水洗浄 (IP56)
高圧洗浄水と産業用洗剤で、他の機器と一緒に簡単に洗い流せ
ます。

単なる印字を超える■■■

トレーサビリティと持続可能性を実現するだけでなく、販売促進にも活用。

プロモーション向け印字機能
USBドライブに保存したユニークコードを一件ずつ印字可
能。販売促進キャンペーンに役立てることができます。

様々な印字、様々な言語に対応
テキスト、ロゴ、QR コードを含む 2D バーコードなどを、
35 種類を超える言語で使用可能。

トレーサビリティと持続可能性を実現するインク
ニーズに合わせた様々なインクをご用意。高い密着性、粘着性を持つイン
ク、高コントラストインクやカラーインク、偽装防止用の透明インクに、環境
対応インクもラインアップ。



製品のリコールや廃棄を防止■■■

文字検査システムとの統合、そして操作性の向上で印字ミスをなくし、廃棄を最小限に抑
えます。

プリンター単体で印字検査システムと統合
印字直後の検査で印字内容の完全性を担保し、無駄な廃棄を最小限
に抑えることができます。



ランニングコストを追跡
メンテナンス情報や生産履歴 (稼働率、溶剤消費、印字数など) に、タッチパネルで簡
単アクセス。

操作性のさらなる向上
設定した印字内容にロックをかける
こともできます。

印字の集中管理
オプションのCoLOS®ソフトウェアに
より、ロゴ作成、ネットワークプリン
ターに対応。

99.9% の稼働率
ニーズに合わせ、36、48、60カ月の保守サービ
スをご提供。初期性能の維持をバックアップ。



20% 高速*
印字によって生産速度を落と
す必要はありません。

*同カテゴリの他社製品との比較

印字機能

- ▶ シングルジェット印字ヘッド
- ▶ G ヘッド (印字解像度: 71 dpi)
- ▶ M ヘッド (印字解像度: 115 dpi)
- ▶ 最大 5 行の印字
- ▶ 印字スピード: 最高 6.6 m/秒
- ▶ フォント高: 5 ドット ~ 32 ドット
- ▶ 文字高さ: 1.2 mm ~ 11.2 mm
- ▶ 1D および 2D バーコードの幅広い選択が可能: EAN8/EAN13/UPCA/UPCE バーコード、コード 39、インターリーブ 2/5、Datamatrix、QR コード
- ▶ 幅広い文字の選択肢: ラテン文字、アラビア文字、キリル文字、ヘブライ文字、日本語文字、中国文字、ハングルなど

操作

- ▶ メッセージを最大 1,000 件登録できるメッセージライブラリー
- ▶ 幅広い種類の言語に対応できる、グローバルオペレーターインターフェース
- ▶ 7 インチワイドのカラータッチスクリーン: 残りの印字可能時間、印字件数をリアルタイム表示/分かりやすいアシスタント機能とアラートシステム/シンプルな印字内容管理機能/ユーザープロフィールの作成/消耗品の消費状況、プリンター稼働率の追跡
- ▶ USB および SD ポート
- ▶ ジェットスピードコントロールによる高品質印字
- ▶ 印字スピード、または印字ヘッドとオブジェクト間の距離に応じて、フォントを自動選択
- ▶ 幅広い種類のインク: 多用途、高性能、アルコールベースのケトンフリーインクおよび MEK フリーインクなど
- ▶ 密封式 0.8 L カートリッジ (誤操作防止システム付)
- ▶ 簡単に取り付け/取り外しできるアクセサリ (フォトセル、アラーム、エンコーダー)
- ▶ 親子接続機能
- ▶ イーサネット接続
- ▶ 特定日付の管理 (日付丸め機能)

その他の特徴

- ▶ 重量: 25 kg
- ▶ 卓上または垂直取り付け
- ▶ 超フレキシブルオンビリックケーブル: 3 メートル
- ▶ ステンレス製のキャビネットおよび印刷ヘッド
- ▶ 防塵防滴レベル: IP56 (工場エア不要)
- ▶ 動作温度範囲: 0 ~ 40°C (インクタイプによる)
- ▶ 湿度: 10 ~ 90%、結露無きこと
- ▶ 電源: 100-120V または 200-240V (自動切換式)、周波数: 50/60Hz、消費電力: 60 VA

オプション

- ▶ プロモーション向けコーディング、印字検査機能
- ▶ IP66 保護 (要工場エア)
- ▶ 顔料インク使用の際は 9450 c
- ▶ 高速印刷のための Ultrarapid モード
- ▶ ヘッド加圧キット
- ▶ RS-232/422 接続、パラレル インターフェイス等、リモート操作を可能にする多数の入出力機能
- ▶ 超フレキシブルオンビリック 6 メートル ケーブル

アクセサリ

- ▶ プリンタ固定具: スタンド (ステンレススチールまたはアルミ)、テーブルまたは壁取付用ブラケット
- ▶ プリントヘッド固定具: スタンド (ステンレス製) および様々なブラケット
- ▶ フォトセル
- ▶ エンコーダー
- ▶ アラームランプ (24 V)

ソフトウェア

- ▶ CoLOS Create Professional および CoLOS Enterprise と互換
- ▶ CoLOS Graphics によるロゴ作成

印字ヘッド

オンビリック最小曲率半径

- 静的: 100 (3.93")
- 動的: 150 (5.90")

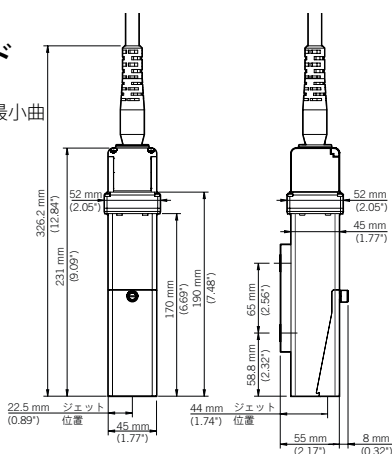

キャビネット

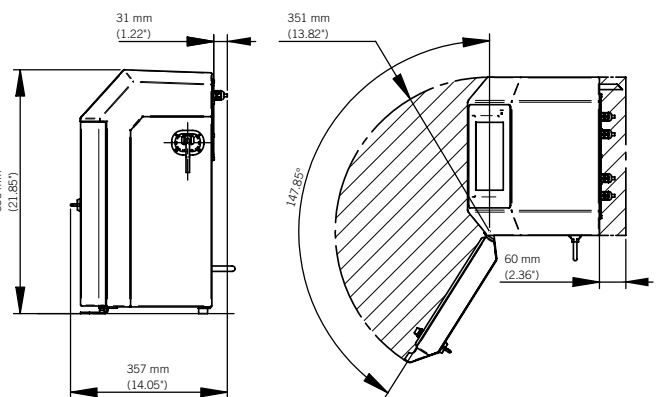
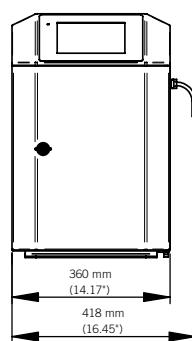

ここに記載の商品デザインや仕様は予告なしに変更される可能性があります。

マーク・イメージ株式会社
 本社
 〒151-0072
 東京都渋谷区幡ヶ谷2-19-7
 TEL: 03-5350-3051 FAX: 03-5350-3148

西日本事業所
 〒650-0047
 神戸市中央区港島南町3-3-12
 TEL: 078-302-3786 FAX: 078-302-3849



markem·imaje

a DOVER company

詳細については、ウェブサイト
 (jp.markem-imaje.com)をご覧ください。

