

9450 S

TRAÇABILITÉ. HYGIÈNE. POLYVALENCE.
L'IMPRIMANTE DE LA BOISSON

TRAÇABILITÉ GARANTIE, DE LA PRODUCTION JUSQU'AU CONSOMMATEUR ■■■

Diminuer de 30% votre coût global d'exploitation (TCO)* et vos charges d'exploitation ! Spécifiquement conçue pour le secteur de la boisson, l'imprimante 9450 S ne se contente pas d'être rapide. Elle conjugue technologie de pointe et efficacité pour garantir que votre produit est correctement codé de sa fabrication jusqu'à sa consommation.



TCO RÉDUIT DE 30 %*
Optimisation de la consommation d'énergie et d'additifs.



SYSTÈME MARK & READ directement sur l'interface utilisateur, pour vérifier que le code est correct et éviter les rappels et le gaspillage de produits.

GESTION INTELLIGENTE des consommables, sans aucun paramétrage, pour réduire les erreurs de manipulation.

HYGIÈNE STRICTE EXIGÉE, PROPRETÉ GARANTIE ■■■

Gagnez en efficacité. L'imprimante 9450 S est toujours opérationnelle, quelles que soient l'intensité et la fréquence des nettoyages.

Conception **HYGIÉNIQUE** intégralement en acier inoxydable, sans aucune zone de rétention, pour un **NETTOYAGE EFFICACE** (protection complète IP56/IP66).



Encres sans MEK



Verre perdu ou consigné



Encre indélébile anti-contrefaçon

UNE ENCRE POLYVALENTE, QUEL QUE SOIT LE BESOIN DE CODAGE ■■■

Pour tous vos produits, une seule référence d'encre ! Pour vos canettes en aluminium, vos bouteilles en verre et en PET, vos briques... une même imprimante à grande vitesse, 9450 S, et une même encre noire à séchage rapide et adhérence forte.

GAGNEZ EN FLEXIBILITÉ EN CODANT TOUS VOS PRODUITS AVEC LE MÊME MODÈLE quels que soient les dimensions du produit, la surface d'impression, le matériau, le traitement appliqué (pasteurisation) et la vitesse.



FAITES LA PROMOTION DE VOTRE MARQUE en insérant une simple clé USB pour imprimer des codes promotionnels uniques dans le cadre de vos campagnes marketing.



Encre ineffaçable

IMPRIMEZ DEUX LIGNES DE CODE JUSQU'À **120 000** produits à l'heure de manière entièrement sécurisée !



ENCRE HAUTES PERFORMANCES À CONTRASTE ÉLEVÉ pour le verre coloré, y compris le verre consigné.



Encre polyvalente

*TCO (Total Cost of Ownership) = coût global d'exploitation. Comparé à d'autres modèles concurrents.

POSSIBILITÉS D'IMPRESSION

- ▶ Tête d'impression mono-jet
- ▶ Tête G (résolution d'impression : 71 dpi) ou tête M (résolution d'impression : 115 dpi)
- ▶ Jusqu'à 5 lignes d'impression
- ▶ Vitesse d'impression : jusqu'à 1 000 m/min
- ▶ Polices de 5 à 32 points
- ▶ Hauteur de caractères de 1 à 11,2 mm
- ▶ Large choix de codes à barres 1D et 2D : EAN8/EAN13/GS1-128/UPCA/UPCE, code 39, code 128, 2 parmi 5 entrelacé, Datamatrix, code QR
- ▶ Large choix de polices : caractères latins, arabes, cyrilliques, grecs, hébreux, japonais, chinois, coréens...

ENCRE

- ▶ Encre noire polyvalente pour tous les matériaux utilisés dans la boisson : verre (consigné, perdu), PET (consigné ou non), briques, boîtes boisson, bouchons, poches souples, film rétractable, carton, carton ondulé, papier
- ▶ Large gamme d'encres : encres blanche et orange pour le verre et la pasteurisation, encre noire sans MEK, encres indélébiles à forte adhérence pour les briques et les bouchons en PE, encres de protection contre les contrefaçons

EXPLOITATION

- ▶ Bibliothèque jusqu'à 1 000 messages
- ▶ Interface opérateur internationale proposant un large choix de langues
- ▶ Écran tactile couleur de 7 pouces Wide à affichage WYSIWYG : affichage de l'autonomie d'impression en temps réel en heures et en nombre de messages, système d'assistance et d'alertes intégré, édition et gestion simplifiées de messages, création de profils d'utilisateurs, suivi de la consommation et de la disponibilité de l'imprimante
- ▶ Ports USB et SD
- ▶ Qualité d'impression garantie grâce au Jet Speed Control (contrôle de la vitesse du jet)
- ▶ Sélection automatique des polices selon la vitesse d'impression et la distance tête/objet
- ▶ Cartouches scellées de 0,8 litre avec système de détrompage
- ▶ Connexion et déconnexion rapides des accessoires (cellule, alarme et encodeur).
- ▶ Connectivité parent/enfant. Connectivité Ethernet
- ▶ Gestion spécifique des dates (fonction d'arrondi)

AUTRES CARACTÉRISTIQUES

- ▶ Poids : 25 kg
- ▶ Installation murale ou sur table
- ▶ Ombrilic ultraflexible de 3 mètres
- ▶ Pupitre et fourreau de tête d'impression en acier inoxydable
- ▶ Niveau de protection poussière/l'humidité : IP56, sans utilisation d'air comprimé
- ▶ Plage de températures de fonctionnement : 0 à 45 °C selon le modèle d'imprimante et l'encre utilisée
- ▶ Taux d'humidité : 10 % à 90 % sans condensation
- ▶ Alimentation électrique : 100-120 V ou 200-240 V avec commutation automatique ; fréquence 50/60 Hz ; puissance 60 VA

OPTIONS

- ▶ Codage promotionnel et solution Mark & Read
- ▶ 9450 Sc pour les encres pigmentaires
- ▶ Ombrilic ultraflexible de 6 mètres
- ▶ Protection IP66 (air usine nécessaire)
- ▶ Mode ultrarapide pour impression à grande vitesse
- ▶ Kit pour extension de l'autonomie d'impression
- ▶ Kit de pressurisation de tête
- ▶ Connectivité RS-232/422, interface parallèle, nombreuses entrées/sorties pour pilotage à distance

ACCESSOIRES

- ▶ Supports d'imprimante : pieds (acier inoxydable ou aluminium), tables ou équerres pour installation murale
- ▶ Support de tête spécifique, en acier inoxydable, pour des changements de format ultrarapides ; différentes fixations
- ▶ Cellules, encodeurs, alarmes lumineuses (24 V)

LOGICIELS

- ▶ Compatible avec CoLOS Create Professional et CoLOS Enterprise
- ▶ Création de logos avec CoLOS Graphics
- ▶ Compatible avec les protocoles des intégrateurs : remplisseuses TetraPak, Kronos Checkmat, Sidel, etc.
- ▶ Compatible avec la norme Weihenstephan

Tête d'impression

Rayon de courbure minimum de l'ombrilic :

- En statique : 100

- En dynamique : 150

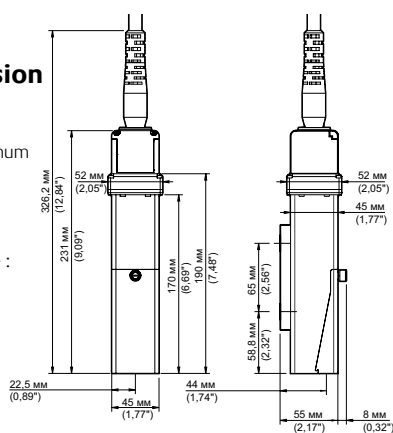

Pupitre

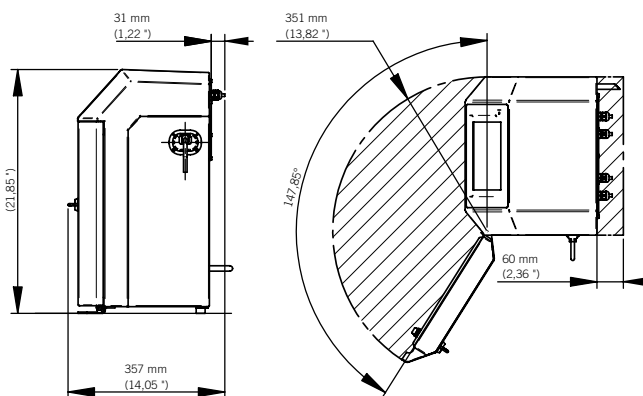
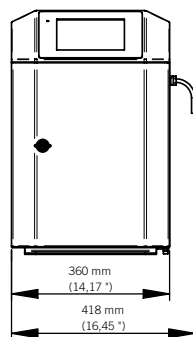

Nous nous réservons le droit de modifier sans préavis la conception et/ou les caractéristiques de nos produits.

Markem-Imaje
9, rue Gaspard Monge
B.P. 110
26501 Bourg-lès-Valence Cedex - France

Direction marketing et commerciale
Tél. : +33 (0) 4 75 75 55 00

Opérations France
Tél. : 0825 803 904 (0,15 € ht la min)



markem·imaje

a DOVER company

Pour en savoir plus
visitez www.markem-imaje.com