

热转印打码

SmartDate X45 和 X65 OEM Connect 专为严苛的应用而设计，可为 OEM 集成提供无缝、经济高效和无故障的解决方案。它们足够紧凑，可以在合适的安装配置中进行连接，同时具备 SmartDate X45 和 SmartDate X65 的全部功能，用于选择信息、生产监控，并有帮助式教程。SmartDate OEM Connect 让集成变得轻松。

无缝集成

- 占地面积小**
SmartDate OEM Connect 外形小，旨在轻松安装在较小的空间中并减小机柜空间。
- 即插即用设置**
使用 Windows 或 Internet Explorer 进行设置后可轻松与主机的人机界面 (HMI) 通信。
- 直观的用户界面**
SmartDate X45 和 SmartDate X65 的全部连接功能可通过主机的 HMI 与 WEB 用户界面或虚拟网络计算* 结合使用。可以连接可选的触摸屏远程用户界面，并将其放置在包装机上的合适位置。



优化操作

- 线路配置**
SmartDate X45 和 SmartDate X65 打码机适用于间歇或连续线路配置。
- 喷印灵活性**
左、右手轻松切换，无需额外的部件。
- 喷印功能**
通过使用 32 mm、53 mm 和 128 mm 的打印头，可最大程度地扩大喷印面积。
- 喷印高质量代码速度更快**
喷印速度每秒 10 mm 至 1,800 mm**，在 300 dpi 分辨率下每分钟可打码 455 个包装。

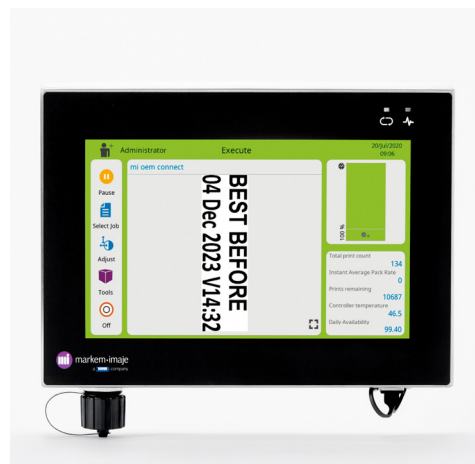

出色的用户体验

- 方便日常活动的教程**
一系列动画式帮助教程和“操作方法”教程* 提供设置和日常维护程序指导，可以直接从包装机 HMI 获得高质量喷印。
- 符合要求的喷印质量**
通过无缝连接到 Detect-Plus、CoLOS® Mark & Read 和其他 CoLOS 解决方案，消除缺陷代码。
- 马肯依玛士的可靠性和服务支持**
全天候 (24/7) 服务中心支持和广泛的现场技术支持网络。先行更换服务***可在大多数地理位置快速响应和交付可用备件。



* 不支持视频播放 ** SmartDate X65 Shuttled
*** 请参见马肯依玛士定义的条件。

SmartDate[®] OEM Connect - 规格参数

SmartDate OEM Connect

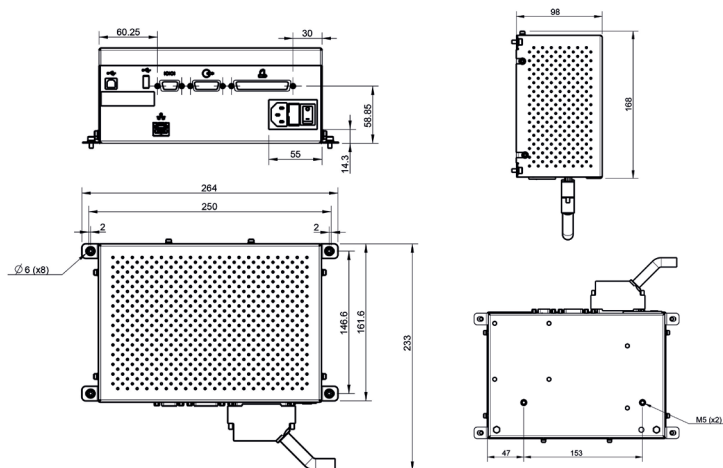

远程用户界面

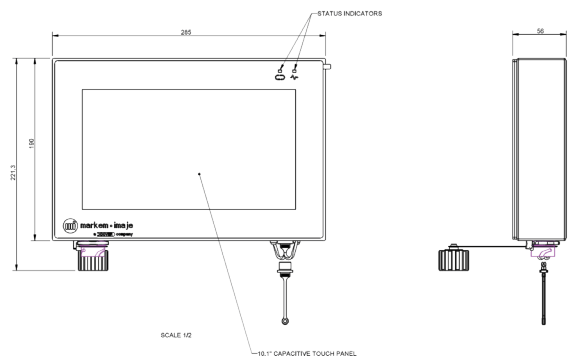

机型名称	SmartDate [®] X45 / X65 OEM Connect
操作	<ul style="list-style-type: none"> • WEB 用户界面或虚拟网络计算，直接从包装机的 HMI（人机接口）启用 SmartDate 打码机的全部功能。三个通信协议：通过主机 PC 上的 Web 浏览器、通过增强的 DCP 通信和通过 NGPCL 协议。 • SmartDate X45 和 X65 用户熟悉性：动画式帮助教程、喷印/图像调整、板载可配置密码保护。 • 预览打印信息，所见即所得；实时显示剩余色带，以小时数和打印张数表示。 • 父级/子级功能，支持控制多达 7 台打码机。 • 全面的诊断信息（包装率、速度）。 • 硬件接口：输入：“执行打印”和 1 个可配置输入。输出：故障、警告以及 2 个可配置的输出接口。 • 信息存储：可以在控制器、USB、主机 PC 模式或本地网络上直接存储。 • 软件界面：用于下载图像、设置和数据文件的 USB 接口。RS232、以太网通信标准。
喷码特点	<ul style="list-style-type: none"> • 喷印速度：间歇模式：最高 700 毫米/秒，连续模式：10 至 1800 mm/s。 • 打印区域：间歇模式：32 mm, 53 mm 或 128 mm x 75 mm，连续模式：32 mm, 53 mm 或 128 mm x 250 mm。 • 喷印特征：自动打印头设置，坏点检测；死点检测；快速更换 打印头；间歇和连续打码机；从左到右轻松切换，无需额外的部件；喷印点间距 0.5 毫米；自动班次码和序列号；多个可变用户输入区，支持数字字母文本；高包装率模式。 • 色带节省模式：径向色带节省 隔行喷印模式，多色喷印和色带反向移动 • 喷印参数：全面支持 TrueType 字体，包括非罗马字符和符号。实时时间、日期，自动更新有效期。条形码：支持 ITF、Code 39、Code 128、EAN 128、EAN 8、EAN 13、UPC A、UPC E、RSS linear、PDF 417、GS1 DataMatrix、QR 以及复合 RSS 条形码
其他特点	<ul style="list-style-type: none"> • 耗材：提供多种等级和颜色的热转印色带。 • 色带最大长度：1100 米。 • 色带最小宽度：20 mm。 • 色带最大宽度：130 mm。 • 重量： <ul style="list-style-type: none"> - 打码机：7.8 kg。 - SmartDate X45 和 X65 OEM Connect：3 Kg。 - 远程用户界面：2.63 Kg。 • 电源： <ul style="list-style-type: none"> - SmartDate X45 OEM Connect - 100-230V AC (+/-10%)，50/60Hz。 - SmartDate X65 OEM Connect - 115-230V AC (+/- 10%)，50/60Hz。 • 压缩空气供给：最高 6 bar 或 90 psi 未受污染的干燥空气。 • 耗气量：2.5 bar 时，最低每次打印 0.4 毫升。 • 工作环境温度：0 至 40°C。 • SmartDate X65-128 的工作温度范围：0 至 35°C。 • 湿度：10% 至 90%，非冷凝。 • 远程用户界面 IP 等级：IP66
可选项	<ul style="list-style-type: none"> • Detect-Plus：代码检测。 • 促销标识。
配件	<ul style="list-style-type: none"> • 安装支架、编码器 and 条形码扫描器。
PC 软件	<ul style="list-style-type: none"> • 包含用于设计基本信息的 CoLOS[®] Free。

我们保留不通知而修改设计和/或规格的权利。
© 2020 Markem-Imaje.保留所有权利。



扫描二维码关注马肯依玛士官方微信

马肯依玛士(上海)标识科技有限公司
上海市奉贤区吴塘路 298 号
邮编：201401
电话：+ 86 21 6163 5888
传真：+ 86 21 5743 2002



markem·imaje

a DOVER company

如需了解更多信息，
请访问 www.markem-imaje.com.cn