

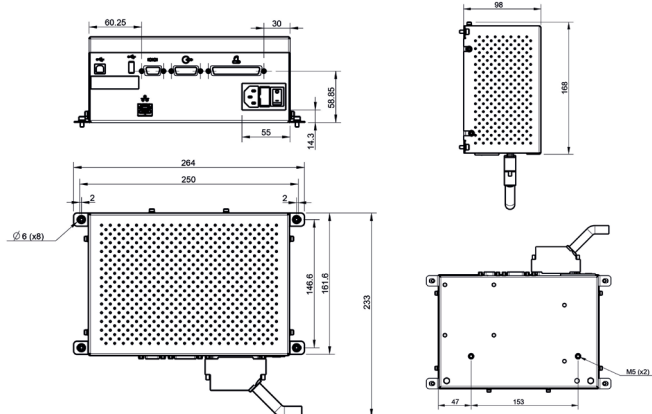

# SmartDate® OEM Connect - Specifiche tecniche

## SmartDate OEM Connect



## Interfaccia utente remota

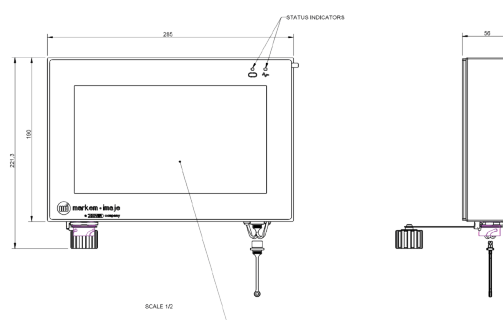

Nome del modello	SmartDate® X45 / X65 OEM Connect
<b>Funzioni</b>	<ul style="list-style-type: none"> <li>• Interfaccia utente Web o Virtual Network Computing, per accedere direttamente a tutte le funzioni del codificatore SmartDate a partire dall'interfaccia utente HMI (Human Machine Interface) della confezione.</li> <li>• Tre protocolli di comunicazione: tramite il browser Web sul Host PC, protocollo di comunicazione DCP avanzato e protocollo NGPCL.</li> <li>• Familiarità dell'utente con i codificatori SmartDate X45 e X65: tutorial di aiuto animati, regolazione stampa/immagine, protezione integrata con password configurabile.</li> <li>• Anteprima di stampa WYSIWYG dei messaggi stampati, visualizzazione in tempo reale dell'autonomia di stampa espressa in ore e numero di stampe.</li> <li>• Funzione parent/child per consentire il comando fino a 7 macchine.</li> <li>• Diagnostica completa (velocità di confezionamento, velocità di stampa).</li> <li>• Interfaccia hardware: Ingressi: funzione di lancio della stampa "Print go" e 1 ingresso configurabile. Uscite: errori, notifiche e 2 Uscite configurabili.</li> <li>• Archiviazione dei messaggi: direttamente sul controller, su chiavetta USB, sul PC host o su rete locale.</li> <li>• Interfaccia software: porta USB per il download di immagini, impostazioni e file di dati. Standard di comunicazione RS232, Ethernet.</li> </ul>
<b>Specifiche di stampa</b>	<ul style="list-style-type: none"> <li>• Velocità di stampa: Intermittente: fino a 700 mm/s, Continua: da 10 a 1.800 mm/s.</li> <li>• Area di stampa: Intermittente: 32 mm, 53 mm o 128 mm x 75mm, Continua: 32 mm, 53 mm o 128 mm x 250 mm.</li> <li>• Caratteristiche di stampa: configurazione automatica delle teste di stampa, Funzione Detect: rilevamento dei punti di stampa difettosi, rapida sostituzione della testa di stampa, modalità intermittente e continua combinate, facile configurazione da sinistra a destra senza componenti aggiuntivi, distanza media tra le stampe di 0.5 mm, aggiornamento automatico dei numeri di serie e codici turno, disponibilità di vari campi per l'acquisizione manuale di dati variabili con testi alfanumerici, modo confezionamento rapido.</li> <li>• Funzioni di risparmio del nastro: risparmio del nastro radiale, modo interlacciato, attivazione di stampe multiple e avanzamento negativo del nastro.</li> <li>• Altre caratteristiche di stampa: supporto completo del font TrueType, compresi i caratteri non latini e i simboli Stampa in tempo reale di ora e data, aggiornamento automatico della data di scadenza, codici a barre: ITF, Codice 39, Codice 128, EAN 128, EAN 8, EAN 13, UPC A, UPC E, RSS lineare, PDF 417, GS1DataMatrix, QR e RSS composito.</li> </ul>
<b>Altre caratteristiche</b>	<ul style="list-style-type: none"> <li>• Forniture: nastro a trasferimento termico disponibile in diversi tipi e colori.</li> <li>• Lunghezza massima del nastro: fino a 1.100 m.</li> <li>• Larghezza minima del nastro: 20 mm.</li> <li>• Larghezza massima del nastro: 130 mm.</li> <li>• Peso: <ul style="list-style-type: none"> <li>- Codificatore: 7,8 kg</li> <li>- SmartDate X45 e X65 OEM Connect: 3 kg</li> <li>- Interfaccia utente remota: 2,63 kg.</li> </ul> </li> <li>• Alimentazione elettrica: <ul style="list-style-type: none"> <li>- SmartDate X45 OEM Connect - 100-230V AC (+/-10%), 50/60Hz.</li> <li>- SmartDate X65 OEM Connect - 115-230V AC (+/- 10%) 50/60Hz.</li> </ul> </li> <li>• Alimentazione aria: 6 bar/90 psi (max.) aria asciutta, incontaminata.</li> <li>• Consumo aria: ridotto a 0,4 ml per stampa a 2.5 bar.</li> <li>• Temperatura operativa: da 0 a 40°C.</li> <li>• Range di temperatura operativa per SmartDate X65-128: da 0 a 35°C.</li> <li>• Umidità: dal 10 al 90% senza condensa.</li> <li>• Classe IP interfaccia utente remota: IP66</li> </ul>
<b>Opzioni</b>	<ul style="list-style-type: none"> <li>• Detect-Plus: rilevamento del codice.</li> <li>• Codici promozionali.</li> </ul>
<b>Accessori</b>	<ul style="list-style-type: none"> <li>• Supporto di montaggio, encoder, e scanner codice a barre.</li> </ul>
<b>Software</b>	<ul style="list-style-type: none"> <li>• CoLOS® Free incluso nella soluzione per la creazione di messaggi semplici.</li> </ul>

Ci riserviamo il diritto di modificare senza preavviso la progettazione e/o le specifiche dei nostri prodotti.  
© 2020 Markem-Imaje. Tutti i diritti riservati.

Markem-Imaje S.r.l.  
Viale Milanofiori, Strada 1 – Palazzo F6  
20090 Assago (MI) - Italia  
Tel.: (+39) 02 440712.1  
Fax: (+39) 02 44071272



Per saperne di più, visitate [www.markem-imaje.com](http://www.markem-imaje.com)