

## 热转印打码机

### 品质构造

真正的一体化解决方案，坚固、紧凑的单箱体集成打码机、控制器和电源。可靠耐用、打码出色，是中小客户理想的柔性包装打码设备；为产线集成专业优化，是设备制造商和集成商的最佳伙伴。

#### 紧凑一体方案，坚固易用

极致小巧的机身，外型尺寸仅 20 cm x 17 cm x 18 cm，可轻松集成到现有生产线，也是各设备制造商和系统集成商的首选。

#### 减少停机时间，降低成本

使用无需气源，降低使用成本，亦实现持久稳定的优质打码。

#### 无需人工干预，自动配置

色带和打印头自动识别，自动调节，开机即打。

#### 坏点检测系统，智能打码

具有独一无二的打印头检测系统，保证打码质量，增强一致性、稳定性，延长打印头使用寿命。

### 量身打造

选项丰富！选您所需，按需订购。

#### 色带齐全，全面覆盖

三档出色的色带供您选择—SmartDate Xceed，SmartDate Xtra，及 SmartDate Xpert，无论繁简，满足您柔性材质上热转印打码的各种需求，并实现每卷多达 15%\* 的打码量。

#### 多样选择，灵活配置

格式配件悉心优化。可选手持式终端，一屏一机或一屏多机应用；可选是否内置 24 V 直流电源，灵活方便。

### 专业制造

马肯依玛士倾情奉献，承载世界领先热转印技术供应商数十载的专业经验和专业技术，让您受益良多。

#### 无可比拟的可靠性

源于世界包装设备深耕数十载、坚固耐用的设计，值得信赖的稳定运行和高质量打码。

#### 可信赖的优质服务

无论打码机还是色带，马肯依玛士提供专家级、一站式的专人服务。



外型小巧紧凑，便于集成。SmartDate X30 是最小的 SmartDate 打码机。



三大系列色带和丰富的配件可选，供您根据包装类型和需求进行选择。



世界领先的服务，保证高效稳定的生产和高质量的产品标识。

\*与其它竞争型号相比。

# SmartDate® X30 - 规格

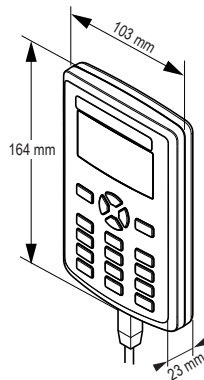
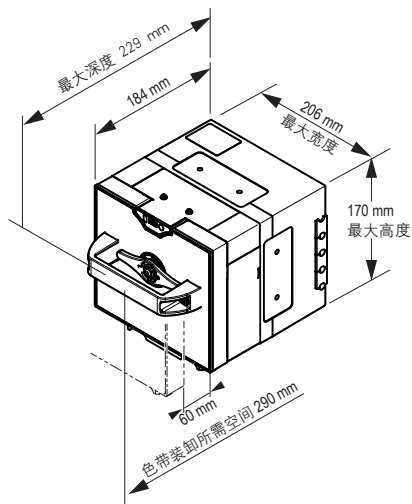

## 打码

- 打码速度:
  - 连续式: 50 至 600 mm/s
  - 间歇式: 100 至 600 mm/s
- 打码面积:
  - 连续式: 32 mm x 50 mm
  - 间歇式: 32 mm x 40 mm
- 打码机特点:
  - 自动打印头配置
  - 打印头坏点检测
  - 色带上平均打印间隙: 0.5 mm
  - 自动班次码和序列号
  - 多个用户变量输入区, 支持数字字母文本
- 色带节省模式:
  - 径向色带节省
  - 交错打码模式
- 标识参数:
  - 全面支持 TrueType® 字体, 包括非罗马字符和符号
  - 打印实时时间、日期, 有效期自动更新
  - 图形和 LOGO (用 CoLOS Create Pro 创建)
  - 支持 Unicode 字符 (多语言, 128 字符)
  - 条码、二维码 (包括汉信码, QR/GS1 码, RSS 码等)

## 操作

- 手持式 LCD 屏幕终端, 便于选择消息、输入可变数据、诊断和设置系统
- 终端支持热插拔
- 全面诊断
- LED 状态指示灯
- 接口:
  - 输入: 打印信号, 并外加 1 个自定义输入
  - 输出: 故障及警告信号
  - USB 接口: 导入图像、配置文件和数据文件
  - RS232 和以太网通信标准
  - 电脑、PLC 和包装机通信协议

## 其他

- 耗材:
  - 各种规格热转印色带: SmartDate Xceed、SmartDate Xtra 和 SmartDate Xpert
  - 色带宽度: 22 mm 和 33 mm
  - 色带长度: 最大 700 m
- 重量:
  - 连续式: 5.0 kg
  - 间歇式: 5.5 kg
- 输入:
  - 内置电源版: ~ 110 – 230 VAC (+/- 10%) 50 – 60 Hz
  - 无内置电源: 24 VDC
- 无需压缩空气或工厂气源
- 工作温度: 0 到 40 °C
- 湿度: 10% 至 90% (无凝结水)

## 软件

- 包含免费的 CoLOS® Create, 可设计基本消息; 兼容 CoLOS® Create Pro 和 CoLOS® Enterprise 4.0 或更高版本

## 可选附件

- 安装支架
- 同步器

Code with CONFIDENCE<sup>sm</sup> – 信心打码。马肯依玛士以专业、优质的售后服务, 确保设备出色运行, 用户安心使用。服务项目包括各种备件、耗材方案及涵盖装机、延保、换件和全包协议的多种服务套餐。马肯依玛士全心全意助您一臂之力!

如需了解更多信息, 请访问 [www.markem-imaje.com.cn](http://www.markem-imaje.com.cn)

我们保留不通知而修改设计和/或规格的权利。  
有关认证的信息, 请参见《用户手册》。



扫描二维码关注马肯依玛士官方微信

马肯依玛士(上海)标识科技有限公司  
上海市奉贤区吴塘路 298 号  
邮编: 201401  
电话: +86 21 6163 5888  
传真: +86 21 5743 2002



markem·imaje

a DOVER company