

THERMAL TRANSFER OVERPRINTING

De SmartDate X30 print met een printsnelheid tot 600 millimeter per seconde bij 300 dpi. Het is een robuuste one-box oplossing die eenvoudig op uw lijn kan worden geïnstalleerd of door OEM's kan worden geïntegreerd. Het is de ideale coderingsmachine voor soepele verpakkingfilm op productielijnen met lage tot gemiddelde snelheden.

Operationele efficiëntie

- Airless om de uptime te verhogen en de kosten te verlagen**
 U hoeft geen persluchtstelsel te installeren. Niet alleen kostenbesparend, maar ook de afdrukkwaliteit blijft door de jaren heen constant.
- Advanced Consumables Management (ACM)-systeem**
 Linten en printkop worden automatisch herkend en gekalibreerd om binnen enkele minuten na opstart te coderen. Geen menselijke tussenkomst vereist, geen fouten.
- Dead-dot detectiesysteem om foute codes te elimineren**
 Codes van constante kwaliteit dankzij unieke printkop monitoring.

Verbeterde klantervaring

- Compacte one-box oplossing**
 Extreem compact formaat (20 cm x 17 cm x 18 cm), kan gemakkelijk in uw productielijn worden geïntegreerd en door OEM's worden ingebouwd.
- Intuïtieve remote user interface (RUI)**
 Een optionele 10.1" touchscreen remote user interface kan worden aangesloten en overall op de verpakkingmachine geplaatst worden.
- Eenvoudig te bedienen**
 Van berichtselectie tot printaanpassing, alles is slechts één klik verwijderd. Volg uw vijf belangrijkste productiestatistieken rechtstreeks vanuit uw RUI-hoofdscherm.
- Profielconfigurator voor foutloze bediening**
 Configureerbaar RUI-startscherm en met een wachtwoord beveiligde gebruikersprofielen beheren de toegang en beperken mensgerelateerde fouten.

Kosteneffectieve betrouwbaarheid

- Ongeëvenaarde betrouwbaarheid**
 Eenvoudig, robuust ontwerp—wereldwijd getest op talloze verpakkinginstallaties—voor consistente, betrouwbare resultaten.
- Tot 15%* meer codes per rol**
 Grote keuze aan linten, op basis van uw verpakkingstype en -behoeften.
- Kwaliteitsservice van Markem-Imaje waarop u kunt vertrouwen**
 Rechtstreekse toegang tot één contact voor deskundige support, voor zowel uw printer als de linten.



Minimaliseer de uitvaltijd met het eerste Advanced Consumables Management-systeem op de TTO-markt.



USB 2.0 aansluitmogelijkheden: Voor het gemakkelijk aansluiten van toetsenborden, barcode-scanners en USB-geheugensticks.



*In vergelijking met concurrerende modellen.

SmartDate[®] X30 - Specificaties

SmartDate X30

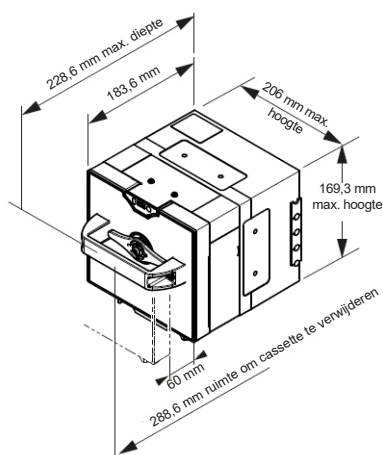

Remote user interface

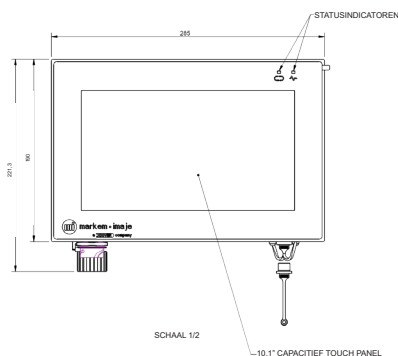

Handheld user interface

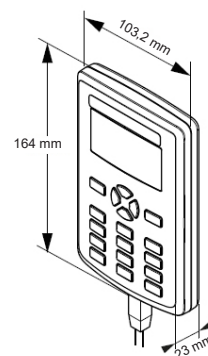

Modelnaam	SmartDate X30
Bediening	<ul style="list-style-type: none"> • Optionele color remote user interface • Optionele handheld terminal interface met LCD-scherm voor boodschapselectie, variabele gegevensinvoer, diagnostiek en systeeminstellingen • Hot verwisselbare/verwijderbare user interface • Verbeterde diagnostiek • Printaanpassing, on-board configureerbare wachtwoordbescherming • Robuuste led-statusindicatoren op de printer • Hardware-interface <ul style="list-style-type: none"> - Inputs: "Print go" en 1 configureerbare input - Outputs: Fout, waarschuwing - USB voor het uploaden en downloaden van afbeeldingen, instellingen en datafiles, berichtenopslaglocatie - RS232, Ethernet communicatiestandaard - Communicatieprotocollen voor PC's, PLC's en verpakkingsmachines; webbrowser op de host PC; Virtual Network Computing • Parent/Child-functie om parentcontrole voor tot 7 onderliggende elementen mogelijk te maken
Printeigenschappen	<ul style="list-style-type: none"> • Printsnelheid: Intermitterend: 100 tot 600 mm/s; continu: 50 tot 600 mm/s • Printgebied: Intermitterend: 32 mm x 40 mm; continu: 32 mm x 50 mm • Printeigenschappen <ul style="list-style-type: none"> - Automatische instelling van de printkop - Dead-dot detectie - Gemiddelde ruimte tussen prints: 0,5 mm - Automatische shift codes en serienummers - Meerdere variabele invoervelden met alfanumerieke teksten • Lintbesparingsmodus: Radiale lintspaarfunctie en Interlaced printen • Printspecificaties: Ondersteuning van TrueType-font, inclusief niet-Romeinse tekens en symbolen; printen van real-time klok, datums en automatisch bijwerken van houdbaarheidsdata, barcodes, inclusief Han Xin, QR, GS1 DataMatrix, RSS
Overige kenmerken	<ul style="list-style-type: none"> • Verbruiksartikelen <ul style="list-style-type: none"> - Diverse thermo-transferlinten: SmartDate Xceed, SmartDate Xtra en SmartDate Xpert - Breedte van het inktlint: 22 mm en 33 mm - Max. lengte van het inktlint: tot 700 m • Printergewicht <ul style="list-style-type: none"> - Intermitterend: 5,5 kg - Continu: 5,0 kg • Elektrische stroomvoorziening: ~ 110 – 230 Vac (+/- 10%) 50 – 60 Hz • SmartDate X30 zonder voeding heeft 24 VDC nodig • Geen perslucht nodig • Temperatuur bedrijfsomgeving: tussen 0 tot 40°C • Vochtigheidsgraad: 10% tot 90% niet-condenserend
Accessoires	<ul style="list-style-type: none"> • Montagebeugel, encoders en barcodescanner
PC-software	<ul style="list-style-type: none"> • Compatibel met de Systech Packaging Intelligence Suite™: CoLOS Free (inbegrepen), CoLOS Base (optioneel), CoLOS Line (optioneel) en CoLOS Factory (optioneel). Bezoek www.systechone.com voor meer informatie

Wij behouden ons het recht om het ontwerp en/of de specificaties van onze producten zonder voorafgaande kennisgeving te wijzigen.
© 2021 Markem-Imaje. Alle rechten voorbehouden.

Markem-Imaje NV
Jagersdreef 1F
2900 Schoten - België
Tel: +32 (0)3 633 99 99

Markem-Imaje B.V.
Hullenbergweg 278
1101 BV, Amsterdam - Nederland
Tel: +31 (0)294 460 420



markem·imaje
a **DOVER** company

Ga voor meer informatie naar
www.markem-imaje.com