

TRANSFERT THERMIQUE

Capable d'imprimer jusqu'à 600 millimètres par seconde à 300 dpi, le codeur SmartDate X30 est une solution tout-en-un, robuste et facile à installer sur votre ligne ou à intégrer par les OEM. Il s'agit du codeur idéal pour l'impression sur des films flexibles par des lignes de production à faible et moyenne vitesse.

Efficacité opérationnelle

- **Fonctionnement sans air pour augmenter la disponibilité et réduire les dépenses**

Aucun besoin d'air d'usine. Parallèlement à la réduction des coûts, la qualité d'impression reste constante au fil du temps.

- **Système de gestion avancée des consommables (ACM)**

Les rubans et la tête d'impression sont automatiquement reconnus et adaptés pour pouvoir imprimer quelques minutes seulement après avoir activé le codeur. Aucune intervention humaine n'est nécessaire, limitant le risque d'erreurs.

- **Système de détection des points défectueux pour éliminer les codes erronés**

Qualité constante des codes grâce à un contrôle inégalé de la tête d'impression.

Expérience utilisateur enrichie

- **Solution tout-en-un compacte**

De taille extrêmement compacte (20 cm x 17 cm x 18 cm), elle est facile à intégrer dans votre ligne de production et par les OEM.

- **Interface utilisateur à distance intuitive**

Une interface utilisateur à distance sous la forme d'un écran tactile de 10.1" disponible en option peut être connectée et placée n'importe où sur la machine d'emballage.

- **Simplicité d'utilisation**

De la sélection des messages à l'ajustement de l'impression, un seul clic suffit. Suivez les cinq indicateurs de production les plus importants pour vous directement depuis l'écran d'accueil de l'interface utilisateur à distance.

- **Configurateur de profil pour un fonctionnement sans erreurs**

L'écran d'accueil de l'interface utilisateur à distance et les profils utilisateur protégés par mot de passe permettent de gérer les accès et de limiter les erreurs humaines.

Fiabilité et rentabilité

- **Fiabilité inégalée**

Un produit simple et robuste, testé sur de nombreux sites de production dans le monde, et qui garantit des résultats constants et fiables.

- **Jusqu'à 15 %* de codes supplémentaires par rouleau**

Large choix de type de ruban en fonction de votre d'emballage et de vos besoins.

- **Markem-Imaje : une qualité de service digne de votre confiance**

Un seul point de contact pour bénéficier de l'assistance de nos experts pour votre codeur et vos rubans.



Limitez les interruptions avec le tout premier système de gestion avancée des consommables sur le marché des codeurs à transfert thermique.



Connectivité USB 2.0 : pour une connexion en toute simplicité des claviers, des scanners de codes-barres et des clés USB.



*Par rapport aux autres modèles concurrents.

SmartDate® X30 - Caractéristiques

SmartDate X30

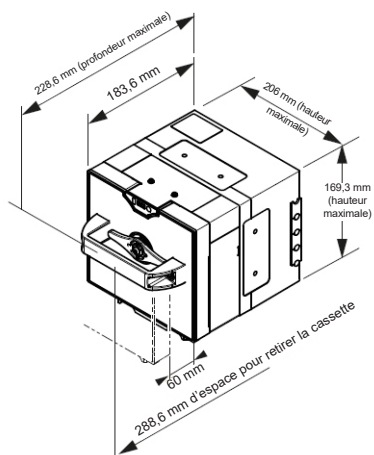

Interface utilisateur à distance

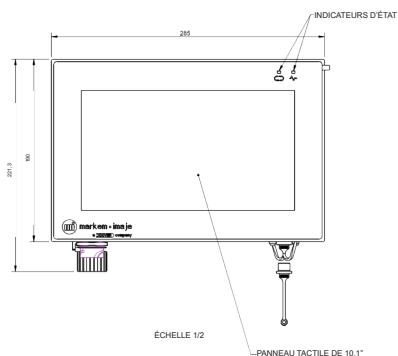

Interface utilisateur portable

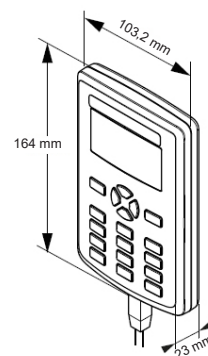

Nom du modèle	SmartDate X30
Exploitation	<ul style="list-style-type: none"> Interface utilisateur à distance en couleur, disponible en option Terminal portable avec écran LCD pour la sélection des messages, la saisie de données variables, les diagnostics et l'installation du système Interface utilisateur amovible/remplaçable en cours de fonctionnement Fonction complète de diagnostic Ajustement de l'impression, protection par mot de passe configurable Indicateurs d'état LED sur l'imprimante Interface matérielle <ul style="list-style-type: none"> Entrées : entrée « Imprimer » + 1 entrée configurable Sorties : 1 sortie défaut et 1 sortie alarme Port USB pour le téléchargement (dans les deux sens) des images, des paramètres et des fichiers de données, emplacement de stockage des messages Normes de communication RS232 et Ethernet Protocoles de communication pour PC, automates programmables et machines d'emballage ; navigateur Web sur le PC hôte ; Virtual Network Computing Fonction parent/enfant pour commander jusqu'à 7 codeurs
Possibilités d'impression	<ul style="list-style-type: none"> Vitesse d'impression : Mode intermittent : 100 à 600 mm/s ; mode continu : 50 à 600 mm/s Zone d'impression : Mode intermittent : 32 mm x 40 mm ; mode continu : 32 mm x 50 mm Possibilités d'impression <ul style="list-style-type: none"> Paramétrage automatique de la tête d'impression Détection des points défectueux Espace moyen entre impressions : 0,5 mm Changement automatique des codes d'équipes et des numéros de série Champs de saisie à variables multiples avec texte alphanumérique Modes d'économie de ruban : mode radial et mode entrelacé Caractéristiques d'impression : prise en charge des polices TrueType, y compris les caractères non latins et les symboles ; impression de l'heure en temps réel et des dates, mise à jour automatique des dates limites d'utilisation optimale, codes à barres, dont Han Xin, QR, GS1 DataMatrix et RSS
Autres caractéristiques	<ul style="list-style-type: none"> Consommables <ul style="list-style-type: none"> Variété de rubans de transfert thermique : SmartDate Xceed, SmartDate Xtra et SmartDate Xpert Largeurs de ruban : 22 mm et 33 mm Longueur de ruban atteignant 700 m Poids du codeur <ul style="list-style-type: none"> Mode intermittent : 5,5 kg Mode continu : 5,0 kg Alimentation électrique : ~ 110 – 230 V CA (+/- 10 %) 50 – 60 Hz L'imprimante SmartDate X30 sans alimentation nécessite une tension de 24 V CC Aucune alimentation en air nécessaire Plages de température de fonctionnement : 0 à 40 °C Humidité : 10 à 90 % sans condensation
Accessoires	<ul style="list-style-type: none"> Support de fixation, codeurs et scanners de codes à barres
Logiciel pour PC	<ul style="list-style-type: none"> Compatible avec la solution Systech Packaging Intelligence Suite™ : CoLOS Free (inclus), CoLOS Base (disponible en option), CoLOS Line (disponible en option) et CoLOS Factory (disponible en option). Consultez le site www.systechone.com pour plus d'informations

Nous nous réservons le droit de modifier sans préavis la conception et/ou les caractéristiques de nos produits.
© 2021 Markem-Imaje. Tous droits réservés.

Markem-Imaje
9, rue Gaspard Monge
B.P. 110
26501 Bourg-lès-Valence Cedex –
France

Direction marketing et commerciale
Tél. : +33 (0) 4 75 75 55 00

Opérations France
Tél. : 0825 803 904 (0,15 € ht la min)



markem·imaje

a DOVER company

Consultez le site www.markem-imaje.com
pour en savoir plus