

Impressão por Transferência Térmica

Desenvolvida para aplicações em grandes áreas, a codificadora SmartDate X65-128 entrega uma impressão de alta qualidade em linhas de embalagens de filme flexível de até 400 pacotes por minuto. As características da sua cabeça de impressão a tornam ideal para codificar mensagens grandes como a informação de ingredientes e nutrientes. A sua interface intuitiva de 10.1" facilita e simplifica as operações diárias fornecendo as informações mais importantes que você precisa para otimizar e melhorar a taxa de Eficácia Geral dos Equipamentos (OEE), através dos relatórios MI Sigma.

Impressão de alto desempenho

- Entrega uma performance superior**
 Área de impressão até 128 mm x 150 mm* que dobra a capacidade de impressão variável, comparada com a de um codificador padrão, reduzindo assim os custos.
- Aumenta a eficiência**
 Minimiza o tempo e tarefas imprimindo múltiplos códigos em linhas de embalagem duplas de acordo com a necessidade, de forma rápida e eficiente.
- Garantia de códigos de qualidade**
 Configuração automática da cabeça de impressão otimiza a sua vida útil e detecta pontos falhos.
- Atinge velocidades de impressão insuperáveis**
 A velocidade de impressão pode ser configurada de 10 mm a 700 mm por segundo permitindo a impressão de mais de 400 pacotes por minuto a 300 dpi.



Uma interface colorida de 10.1" proporciona uma experiência totalmente intuitiva ao operador, para um uso fácil com poucos toques.

Experiência SmartDate melhorada

- Acompanhamento otimizado dos dados OEE**
 A codificadora pode ser configurada para monitorizar os seus 5 indicadores de produção mais importantes, por exemplo a velocidade em número de pacotes, a produtividade e a disponibilidade, diretamente a partir de sua tela inicial.
- Tutoriais para facilitar as atividades diárias**
 Ajuda em vídeo e tutoriais de 'passo-a-passo' trazem orientações sobre os procedimentos de configuração e manutenção diária para garantir uma impressão de qualidade uniforme.
- Configurador de perfil para operar sem erros**
 Senha configurável em função do perfil (operador, supervisor e engenharia) para gerenciar o acesso e limitar os erros de operação.



Ideal para a codificação de mensagens longas com informações de ingredientes ou nutrientes.

Confiança e rentabilidade a toda a prova

- Zero visitas de manutenção preventiva**
 Controle robusto do ribbon e design do cassete sem peças de desgaste.
- Impressora completa com flexibilidade melhorada**
 Configurações intermitente e contínua disponíveis na mesma codificadora.
- Até 15%** mais códigos por rolo**
 Vasta opções de rolos de ribbon em função dos tipos de embalagem e das suas necessidades.



Três tipos de ribbons disponíveis: SmartDate Xtra, SmartDate Xceed e SmartDate Xpert.

*Maior área de impressão possível, dependente da aplicação

**Comparado com outros modelos da concorrência.

Especificações da SmartDate X65-128

Características de impressão

- Velocidade de impressão:
 - Intermitente: até 700 mm/s
 - Contínua: 10 a 700 mm/s
- Área de impressão:
 - Max. Intermitente: 128 mm x 75 mm
 - Max. Contínua: 128 mm x 150 mm*
- Características de impressão:
 - Configuração automática da cabeça de impressão
 - Detecção de pontos falhos
 - Cabeçote de impressão de troca rápida
 - Impressão combinada intermitente e contínua
 - Mudança fácil da cabeça de impressão de esquerda para direita sem peças adicionais
 - Intervalo entre impressões: 0.5 mm
 - Códigos de turno e de números de série automáticos
 - Múltiplos campos variáveis, para entrada pelo usuário, com textos alfanuméricos
 - Modo de alta taxa de produção
- Modo de economia de ribbon: Salvar ribbon radial, modo entrelaçado, modo radial 1, modo radial 2, entrelaçado radial, espaço em branco, espaço em branco radial e avanço de etapa
- Especificações de impressão: Suporte total para tipos de letra TrueType, incluindo caracteres não romanos e símbolos. Impressão da hora em tempo real, atualização automática de datas, códigos de barras: ITF, Code 39, Code 128, EAN 128, EAN 8, EAN 13, UPC A, UPC E, RSS linear, PDF 417, GS1 DataMatrix, QR Code e suporte para códigos de barras Composite RSS

Operação

- Interface de usuário: tela touchscreen colorida de 10.1", 1024 x 600, para seleção de mensagens, entrada de dados variáveis, diagnósticos e configuração do sistema
- Funcionalidade MI Sigma
- Monitoramento avançado do estado e da disponibilidade
- Tela inicial configurável pelo operador
- Tutoriais de ajuda animados: instalação do ribbon, limpeza da cabeça de impressão, substituição da cabeça de impressão
- Ajuste de impressão simples e ajuste de imagem
- Função Pais/Filhos para permitir o controle dos pais de até 7 filhos
- Proteção de senha configurável
- Pré-visualização WYSIWYG da imagem impressa, visualização em tempo real da quantidade de ribbon restante indicada em horas e número de impressões
- Diagnóstico completo (taxa de pacotes por minuto, velocidade)
- Indicadores LED dos status da impressora
- Diagrama do ribbon para rápida troca do rolo
- Interface de hardwares: Entradas: "Imprimir" e 1 entrada configurável Saídas: Falhas, alarmes e 2 saídas configuráveis
- Interface de software: USB para transferência de imagens, configurações e arquivos de dados. RS232, comunicação Ethernet padrão. Protocolos de comunicação para PCs, CLP e embaladoras, incluindo servidor web para controle remoto total

Outras características

- Consumíveis: disponibilidade de fitas de transferência térmica em várias qualidades e cores
- Comprimento máximo de fita: 900 m
- Largura mínima da fita: 55 mm
- Largura máxima de fita: 130 mm
- Peso: Impressora: 10,2 kg, controlador de cor: 4,8 kg
- Alimentação elétrica: 90 – 264 V com comutação automática; frequência 47/63 Hz; potência 150 VA
- Electrical power supply: 90 – 264 V with automatic switching; frequency 47/63 Hz; power 150 VA
- Ar comprimido: 6 bar/90 psi (máximo), seco e limpo
- Consumo de ar: menos de 0,47 ml por impressão a 2,5 bar
- Escala de temperaturas de funcionamento: 0 a 30°C
- Humidade: 10% a 90% sem condensação

Acessórios opcionais

- Codificação promocional
- Suporte a navegador WEB e computação em rede virtual
- Suporte de montagem
- Encoders
- Kit de proteção IP para SmartDate X65 instalada

Software

- Incluído, CoLOS® Free 6.0 para a criação de mensagens simples

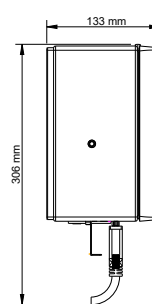
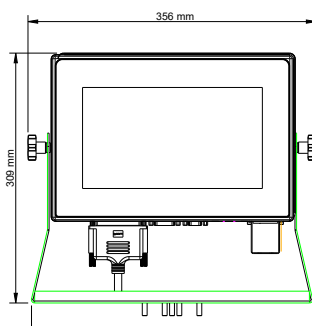
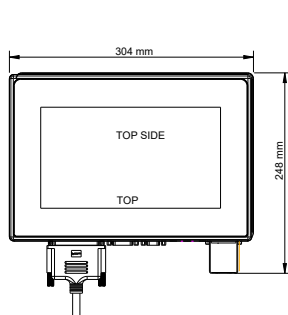
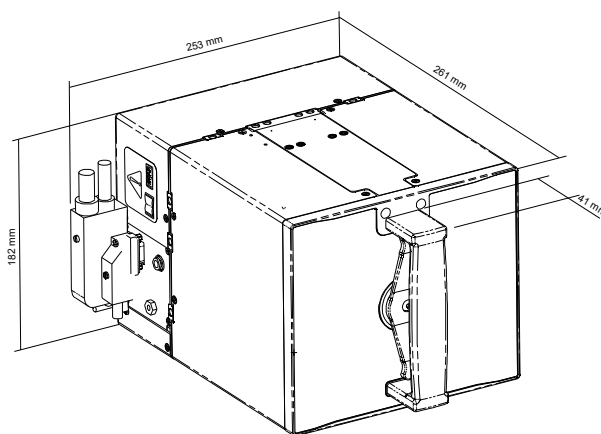

Reservamo-nos o direito de alterar o design e/ou as especificações dos nossos produtos sem aviso prévio.
©2022 Markem-Imaje Corporation. Todos os direitos reservados

Markem-Imaje Identificação de
Produtos Ltda.
Al. Araguaia, 2104 - Conj. 51/52
Alphaville Industrial
06455-000 - Barueri - SP - Brasil



markem·imaje
a **DOVER** company

Para mais informações, consulte o nosso site
www.markem-imaje.com.br