

Thermal Transfer Overprinting

De SmartDate X65-128 is ontworpen voor printtoepassingen op groot formaat om soepele verpakkingfilm met hoge resolutie en uiterst snel (tot 400 verpakkingen per minuut) te coderen. Door de eigenschappen van zijn printkop is hij ideaal voor langere boodschappen, zoals ingrediëntenlijsten en voedselcodering. De intuïtieve interface van 10,1 inch is heel eenvoudig te gebruiken en biedt toch alle essentiële informatie om uw Overall Equipment Effectiveness (OEE) te optimaliseren en te verbeteren via MI Sigma-rapportering.

Hoogwaardige codeerprestaties

- Levert uitgebreide prestaties**
 Printgebied* van maximaal 128 mm x 150 mm voor de dubbele hoeveelheid variabele tekst in vergelijking met een standaard codeersysteem, voor lagere kosten.
- Verbetert de efficiëntie**
 Vraagt minder tijd en inspanning door op verzoek snel en efficiënt meerdere codes te printen bij een verpakkinginstallatie met meerdere lijnen.
- Garandeert kwaliteitsvolle codering**
 Automatische instelling van de printkop optimaliseert de levensduur van de printkop en maakt dead-dot monitoring mogelijk.
- Haalt hoge printsnelheden**
 De printsnelheid is in te stellen tussen 10 mm en 700 mm per seconde, om tot 400 verpakkingen per minuut te bedrukken met een resolutie van 300 dpi.



10,1" Kleurentouchscreen als basis voor een volledig intuïtief en eenvoudig met enkele kliks te bedienen interface.

Haal nog meer uit uw SmartDate-investering

- Geoptimaliseerde follow-up van OEE-gegevens**
 De printer kan geconfigureerd worden om rechtstreeks op uw homescherm uw vijf belangrijkste productie-indicatoren te monitoren, zoals het aantal gecodeerde stuks per minuut, de verwerkingscapaciteit en de beschikbaarheid.
- Dankzij tutorials vlotter werken**
 Help-functie met bewegende beelden begeleiden u stap voor stap bij het configureren en het dagelijks onderhoud, voor een consistente printkwaliteit.
- Profielconfigurator voor een foutenvrije werking**
 Functie om wachtwoorden te configureren per profiel (operator, leidinggevende en technicus) om de toegang te beheren en menselijke fouten te vermijden..



Ideaal voor codering van lange ingrediëntenlijsten en voedingswaarden.

Ongeëvenaarde en kosteneffectieve betrouwbaarheid

- Geen preventief onderhoud**
 Robuuste rechtstreekse aandrijving van het lint en het cassette ontwerp bevatten geen slijtageonderdelen.
- All-in-one printer voor meer flexibiliteit**
 Eén enkel codeersysteem biedt zowel intermitterend als continu printen.
- Tot 15%** meer codes uit elke rol**
 Grote keuze aan inktlinten voor al uw verpakkingstypes en behoeften.



Drie linttypes verkrijgbaar: SmartDate Xtra, SmartDate Xceed en SmartDate Xpert.

* Groter printgebied mogelijk, afhankelijk van de toepassing

** Ten opzichte van vergelijkbare modellen van concurrerende merken.

SmartDate X65-128 - Specificaties

Printmogelijkheden

- Printsnelheid:
 - Intermitterend: tot 700 mm/s
 - Continu: 10 tot 700 mm/s
- Printgebied:
 - Max. intermitterend: 128 mm x 75 mm
 - Max. continu: 128 mm x 150 mm*
- Printfuncties:
 - Automatische instelling van de printkop
 - Dead-dot detectie
 - Snel wisselen van printkop
 - Combinatie van intermitterend en continu printen
 - Eenvoudig omschakelen van linkse naar rechtse opstelling, zonder extra onderdelen
 - Ruimte tussen prints: 0,5 mm
 - Automatische shift codes en serienummers
 - Meerdere variabele invoervelden met alfanumerieke teksten
 - Hoge pack rate modus
- Lintbesparingsmodus: radiale lintbesparing, geïnterlineerde modus, radiale modus 1, radiale modus 2, radiaal geïnterlineerd, witruimte, radiale witruimte en step advance
- Printspecificaties: volledige ondersteuning voor true type font, ook non-Romeinse karakters en symbolen. Printen van real-time klok, data en automatisch updaten van houdbaarheidsdata, barcodes: ondersteuning van ITF, Code 39, Code 128, EAN 128, EAN 8, EAN 13, UPC A, UPC E, RSS linear, PDF 417, GS1 DataMatrix, QR en Composite RSS barcodes

Bediening

- Gebruikersinterface: 10,1" kleurentouchscreen van 1024 x 600 pixels voor boodschapselectie, variabele gegevensinvoer, diagnose en systeeminstellingen
- MI Sigma-functionaliteit
- Geavanceerde monitoring van werking en beschikbaarheid
- Configureerbaar gebruiker home-scherm
- Helpfunctie met bewegende beelden: lint aanbrengen, printkop reinigen, printkop vervangen
- Eenvoudige printaanpassing en beeldaanpassing
- Functie voor bovenliggende/onderliggende apparaat waarmee een bovenliggend apparaat tot 7 onderliggende apparaten kan aansturen
- Configureerbare wachtwoordbescherming
- WYSIWYG-afdrukvoorbeeld van geprinte boodschap, realtime weergave resterende printcapaciteit, uitgedrukt in uren en aantal prints
- Volledige diagnostiek (aantal verpakkingen/u, snelheid)
- Krachtige led-statusindicators op de printer
- Webbing diagram voor snelle lintwissels
- Hardware interface: Input: "print go" en 1 configureerbare input Output: fout, waarschuwing en 2 configureerbare uitgangen
- Software interface: USB voor het downloaden van afbeeldingen, instellingen en gegevensbestanden. RS232- en Ethernetcommunicatie standaard. Communicatieprotocollen voor pc's, PLC en verpakkingmachines, inclusief webserver met volledig beheer op afstand

Overige kenmerken

- Verbruiksgoederen: thermo-transferlint verkrijgbaar in diverse kwaliteiten en kleuren
- Maximale lengte van het inktlint: tot 900 m
- Minimale breedte van het inktlint: 55 mm
- Maximale breedte van het inktlint: 130 mm
- Gewicht: Printer: 10,2 kg, Color controller: 4,8 kg
- Stroomvoorziening: 90 – 264 V met automatische omschakeling; frequentie 47/63 Hz; vermogen 150 VA
- Luchttoevoer: 6 bar/90 psi (maximaal) droog, niet-verontreinigd
- Luchtverbruik: verlaagd tot 0,4 ml/print bij 2,5 bar
- Temperatuur bedrijfsomgeving: tussen 0 en 30°C
- Vochtigheidsgraad: 10% tot 90% niet-condenserend

Opties

- Promotional coding
- Ondersteuning voor WEB Browser en Virtual Network Computing
- Montagebeugel
- Encoders
- IP-beschermingsset voor geïnstalleerde SmartDate X65-128

Software

- Inclusief gratis CoLOS® Free 6.0 voor het ontwerpen van eenvoudige boodschappen

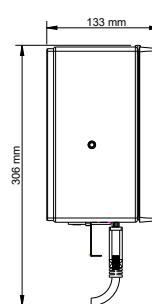
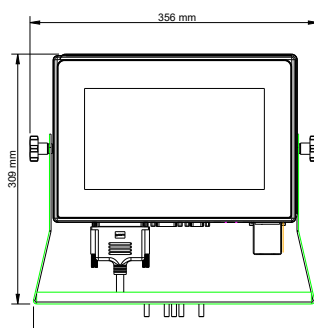
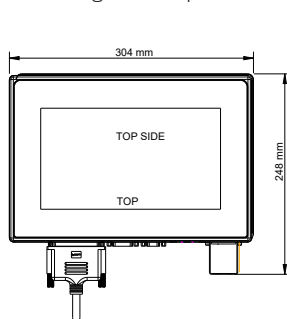
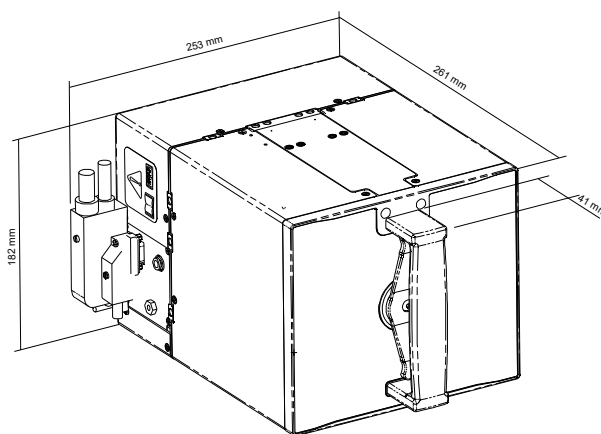

Wij behouden ons het recht voor om zonder voorafkondiging wijzigingen aan het ontwerp en/of de specificaties van ons product aan te brengen. ©2022 Markem-Imaje Corporation. Alle rechten voorbehouden.

Markem-Imaje NV
Jagersdreef 1F
2900 Schoten - België
Tel: +32 (0)3 633 99 99

Markem-Imaje B.V.
Hullenbergweg 278
1101 BV, Amsterdam - Nederland
Tel: +31 (0)294 460 420



markem·imaje

a **DOVER** company