

## 热转印打码机

SmartDate X65 专为最严苛的高量应用环境而设计，用于在软膜包装上高分辨率编码的打印，打印速度高达可到每分钟 455 包。配备直观易操作的 10.1 英寸用户界面，让日常操作变得简单直观，呈现您需要的最有价值的信息，通过 MI Sigma 报告优化和提高您的设备综合效率 (OEE)。

## SmartDate 体验升级

- OEE 数据优化跟踪**  
打码机可使您直接从主屏幕上监控您的 5 大重要生产指标，如每包打印速率、吞吐量、可用性。
- 日常活动操作教程**  
动画帮助说明和‘如何使用’教程提供针对安装和日常维护程序的指导，以确保一致的打印质量。
- 用户配置器，确保无误差操作**  
可配置用户密码功能（操作员、主管和工程师）用于管理用户访问情况，减少人为导致的错误。



10.1 英寸彩色用户界面提供更直观的用户体验，只需在屏幕上轻轻点击，即可完成操作。

## 高性能打印

- 支持营销活动**  
促销编码功能\*可实现每个包装唯一代码的打印。
- 杜绝标识错误，保护您的品牌声誉**  
除了配备坏点检测系统外，安装简便的 SmartDate Detect-Plus 系统\*还可直接从 10.1 英寸的用户界面上检查和确认每个包装上是否有标识，以及标识的位置和质量。
- 实现卓越的打印速度**  
SmartDate X45 的打印速度可设置为每秒 10 毫米至 1800 毫米，或在 300dpi 分辨率下每分钟可打码 455 包。



多行标识打印（包括文本、徽标和条形码）的理想选择。

## 无与伦比、经济实惠、值得信赖

- 无需任何预防性维护**  
强劲的色带直接传动和盒式设计，不使用易损件。
- 一体式打码机，灵活性更高**  
带 53 毫米打印头的间歇式和连续式配置可配备在同一打码机上。
- 每卷色带的增加高达 15%\*\* 的标识**  
提供多款色带卷选项，方便您按照包装类型和需求自行选择。



三种色带可选：SmartDate Xtra、SmartDate Xceed 以及 SmartDate Xpert。

\*选配 \*\*与竞品机型对比。

# SmartDate X65 — 规格

## 打印特点

- 打印速度：
    - 间歇式：最高 700 毫米/秒
    - 连续式：10 至 1000 毫米/秒（组合模式）
    - 连续式：10 至 1800 毫米/秒（交替模式）
  - 打印区域：
    - 间歇式：53 毫米 x 75 毫米
    - 连续式：53 毫米 x 750 毫米（组合模式/根据应用而定）
    - 连续式：53 毫米 x 100 毫米（交替模式）
  - 打印特点：
    - 自动化设置打印头
    - 检测：坏点检测
    - 打印头快速更换
    - 间歇式和连续式打码
    - 无需额外零件，轻松从左手切换成右手
    - 打印间隔：0.5 毫米
    - 自动转换标识和序列号
    - 多个带有字母和数字文本的可变用户输入字段
    - 高包装速率模式
- 色带节省模式：径向色带节省，交替扫描模式，径向模式1，径向模式2，径向交替扫描，空白，径向空白，步进
- 打印规格：完整的 TrueType 字体支持，包括非罗马字符和符号。打印实时时钟、日期和自动更新有效期。条形码：ITF、Code 39、Code 128、EAN 128、EAN 8、EAN 13、UPC A、UPC E、RSS linear、PDF 417、GS1 DataMatrix、QR 以及 Composite RSS 条形码支持

## 其他特点

- 供应：提供各种等级和颜色的热转印色带
- 最大色带长度：可达 1100 米
- 最小色带宽度：SmartDate X65 组合模式和交替模式为 20 毫米，SmartDate X65-128 为 80 毫米
- 最大色带宽度：SmartDate X65 组合模式和交替模式为 55 毫米，SmartDate X65-128 为 130 毫米
- 重量：打码机：7.8 公斤，颜色控制器：4.5 公斤
- 电源：90 - 264 V，带自动切换功能；频率 47/63 Hz；功率 150 VA
- 供气：6 bar/90 psi（最大），干燥无污染
- 耗气量：2.5 bar 下每次打码最低 0.4 ml
- 操作温度范围：0°C 至 40°C
- 湿度：10% - 90%，无凝结水

## 可选附件

- Detect-Plus: 标识检测
- 促销编码
- 网页浏览器和虚拟网络计算支持
- 安装支架
- 编码器
- 已装配 SmartDate X65 的 IP 防护工具箱

## 软件

- 包含在内，CoLOS® Free 6.0，用于简单信息设计

## 操作

- 用户界面：10.1 英寸 1024 x 600 彩色触摸屏，用于信息选择、可变数据输入以及系统设置
- MI Sigma 功能
- 高级运行状况和可用性监控
- 可配置的用户主界面
- 动画帮助教程：色带装配、打印头清洗、打印头更换
- 简单的打印调整和图像调整操作
- 子母机连接，主打码机最多可控制 7 台子打码机
- 可配置的密码保护功能
- WYSIWYG 打印信息预览，实时显示剩余打印量，以小时和打印次数表示
- 完整诊断（每包打印速率，速度）
- 配有稳定的 LED 状态指示灯
- 色带快速更换织带图
- 硬件界面：输入端：“执行打印”和 1 个可配置输入端  
输出端：故障、警告和 2 个可配置输出端
- 软件界面：用于下载图片、设置和数据文件的 USB、RS232 和以太网通信标准。电脑、PLC 和包装机通讯协议，包括全远程控制网络服务器

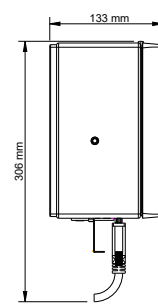
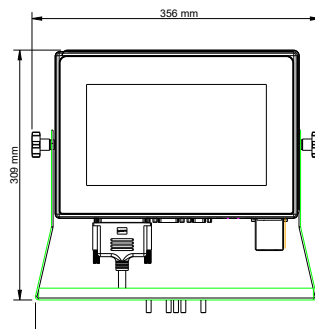
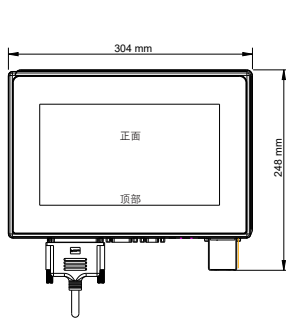
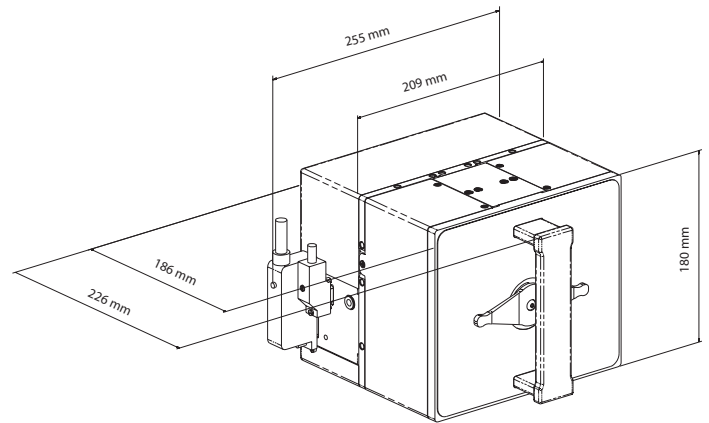

我们保留不通知而修改设计/或规格的权利。  
©2022 Markem-Imaje. 保留所有权利



扫描二维码关注马肯依玛士官方微信

马肯依玛士(上海)标识科技有限公司  
上海市奉贤区吴塘路 298 号  
邮编：201401  
电话：+86 21 6163 5888  
传真：+86 21 5743 2002



markem·imaje

a DOVER company

了解更多信息，请访问  
[www.markem-imaje.com.cn](http://www.markem-imaje.com.cn)