

### Transfert thermique

Conçu pour les applications à gros volumes, le codeur SmartDate X65 permet de coder en haute résolution les films d'emballages souples jusqu'à 455 produits par minute. Son interface utilisateur intuitive de 10,1" simplifie et facilite les opérations courantes tout en apportant les informations essentielles nécessaires pour optimiser et améliorer le taux de rendement global (OEE) de la ligne de production grâce à l'outil MI Sigma.

### Une expérience SmartDate encore plus riche

- Suivi optimisé du taux de rendement global (OEE)**  
 Vous pouvez configurer le codeur pour suivre vos cinq indicateurs de production les plus importants directement à partir de l'écran d'accueil, notamment le nombre de produits codés et la disponibilité du codeur.
- Tutoriels pour faciliter les activités courantes**  
 Grâce à des animations et des tutoriels, vous êtes accompagné dans la configuration du codeur et les procédures de maintenance au quotidien, garantissant ainsi une qualité d'impression constante.
- Configurateur de profils pour une exploitation sans erreurs**  
 La fonction de mot de passe configurable selon le profil concerné (opérateur, superviseur, technicien) permet de gérer les accès et de limiter les erreurs humaines.



Une interface utilisateur couleur de 10,1" pour une utilisation totalement intuitive et un fonctionnement simplifié en quelques clics.

### Des impressions hautement performantes

- Permettre d'organiser des campagnes marketing**  
 La fonction de codage promotionnel\* assure l'impression d'un code unique sur chaque unité emballée.
- Éliminer les codes erronés et protéger la marque**  
 Outre son dispositif de détection des points défectueux, le système SmartDate Detect-Plus\*, facile à installer, vérifie et confirme la présence, la position et la qualité du code sur chaque produit, et ce, directement sur l'interface utilisateur de 10,1".
- Atteindre des vitesses d'impression supérieures**  
 Les vitesses d'impression sont configurables de 10 mm à 1 800 mm par seconde, ce qui permet de coder jusqu'à 455 produits par minute à 300 dpi.



Solution idéale pour coder plusieurs lignes, avec des textes, des logos et des codes à barres.

### Fiabilité et coût-performance inégalés

- Aucune intervention de maintenance préventive**  
 Robustesse assurée par l'entraînement direct du ruban et la suppression des pièces d'usure des cassettes.
- Codeur tout en un pour une plus grande flexibilité**  
 Choix du mode d'impression (intermittent ou continu) avec une tête 53 mm sur le même codeur.
- Jusqu'à 15 %\*\* de codes supplémentaires par rouleau**  
 Grand choix de rubans en fonction des matériaux d'emballages et de vos besoins.



Trois types de rubans disponibles : SmartDate Xtra, SmartDate Xceed et SmartDate Xpert.

\*En option \*\*Comparé à des modèles concurrents de même catégorie.

# Caractéristiques du SmartDate X65

## Possibilités d'impression

- Vitesse d'impression :
  - Mode intermittent : jusqu'à 700 mm/s
  - Mode continu (combiné) : 10 à 1 000 mm/s
  - Mode continu (combiné) : 10 à 1 800 mm/s
- Zone d'impression :
  - Mode intermittent : 53 mm x 75 mm
  - Mode continu (combiné) : 53 mm x 750 mm (selon l'application)
  - Mode continu (combiné) : 53 mm x 100 mm
- Fonctions impression :
  - Paramétrage automatique des têtes d'impression
  - Détection des points défectueux
  - Changement rapide de la tête d'impression
  - Combinaison d'impressions intermittentes et continues
  - Changement facile du côté d'installation (gauche ou droite), sans pièces supplémentaires
  - Écart entre impressions : 0,5 mm
  - Codes d'équipes et numéros de série automatiques
  - Champs de saisie à variables multiples avec texte alphanumérique
  - Mode grande vitesse
- Modes d'économie de ruban : économie radiale, mode entrelacé, mode radial 1, mode radial 2, mode radial entrelacé, espace blanc, espace blanc radial, avance pas à pas
- Caractéristiques d'impression : prise en charge intégrale des polices True Type, y compris les caractères non romains et les symboles. impression de la date et de l'heure actuelles et actualisation des dates de péremption ; codes à barres : ITF, Code 39, Code 128, EAN 128, EAN 8, EAN 13, UPC A, UPC E, RSS linéaire, PDF 417, GS1 DataMatrix, QR et Composite RSS

## Exploitation

- Interface utilisateur : écran tactile couleur 10,1" 1024 x 600 pour la sélection des messages, la saisie de données variables, les diagnostics et l'installation du système
- Fonction MI Sigma
- Surveillance avancée de l'état et de la disponibilité du codeur
- Écran d'accueil utilisateur configurable
- Tutoriels pour l'installation du ruban, le nettoyage et le remplacement des têtes d'impression
- Réglage de l'impression et ajustement des messages simplifiés
- Fonction maître/esclave permettant de contrôler jusqu'à 7 esclaves
- Fonction configurable de protection par mot de passe
- Aperçu d'impression WYSIWYG du message imprimé, affichage en temps réel de l'autonomie d'impression exprimée en heures et nombre d'impressions
- Fonction complète de diagnostic (nombre de paquets par minute, vitesse)
- LED témoins indiquant l'état de l'imprimante
- Schéma de mise en place rapide du ruban
- Interface machine : entrées : « Imprimer » + 1 entrée programmable  
sorties : défauts, alarmes et 2 sorties programmables
- Interface logicielle : port USB pour téléchargement de messages, de fichiers de paramètres et de données. Communications RS232, Ethernet en série. Protocoles de communication pour PC, automates programmables et machines d'emballage, notamment serveur Web complet de commande à distance

## Autres caractéristiques

- Fournitures : ruban de transfert thermique disponible en diverses qualités et couleurs
- Longueur maximum de ruban : 1 100 m
- Largeur minimum de ruban : 20 mm pour SmartDate X65 (combiné et alterné) et 80 mm pour SmartDate X65-128
- Largeur maximum de ruban : 55 mm pour SmartDate X65 (combiné et alterné) et 130 mm pour SmartDate X65-128
- Poids du codeur : 7,8 kg ; poids du contrôleur : 4,5 kg
- Alimentation électrique : 90-264 V avec commutation automatique ; fréquence 47-63 Hz ; puissance 150 VA
- Alimentation pneumatique : 6 bars/90 psi au maximum (air sec et non contaminé)
- Consommation d'air : ramenée à 0,4 ml par impression à 2,5 bars
- Plages de température de fonctionnement : 0 à 40 °C
- Humidité : 10 à 90 % sans condensation

## Accessoires en option

- Detect-Plus : détection de codes
- Codage promotionnel
- Prise en charge navigateur Web et connexion VNC
- Supports de montage
- Encodeurs
- Kit de protection IP (pour SmartDate X65 déjà en place)

## Logiciels

- Inclut CoLOS® Free 6.0 pour la conception de messages simples

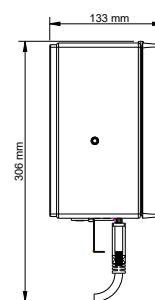
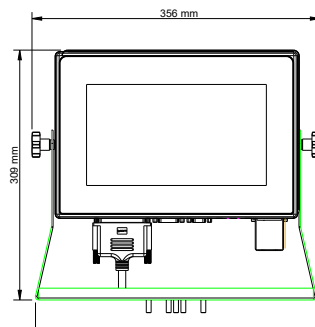
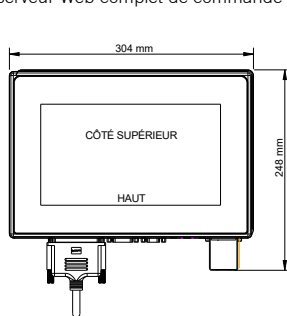
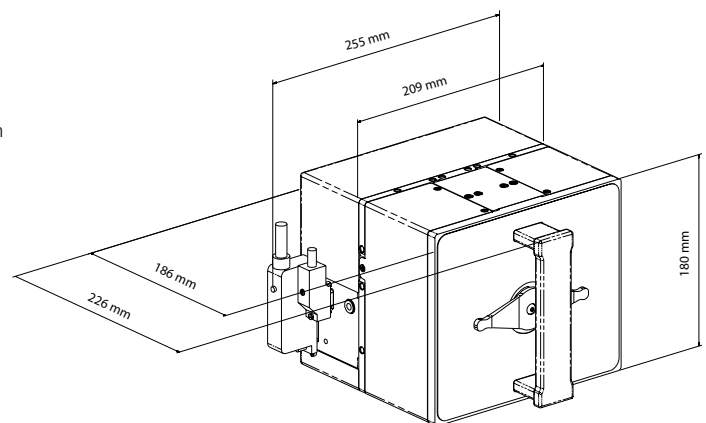

Nous nous réservons le droit de modifier sans préavis la conception et/ou les caractéristiques de nos produits.  
©2022 Markem-Imaje. Tous droits réservés

Markem-Imaje  
9, rue Gaspard Monge  
B.P. 110  
26501 Bourg-lès-Valence Cedex – France

Direction marketing et commerciale  
Tél. : +33 (0) 4 75 75 55 00

Opérations France  
Tél. : 0825 803 904 (0,15 € ht la min)



markem·imaje

a **DOVER** company

Consultez le site [www.markem-imaje.com](http://www.markem-imaje.com) pour en savoir plus