

### CO<sub>2</sub> 激光打码方案

SmartLase C350HD+ 为小份速溶粉末产品的条形包装专门定制，也适用于其它多道包装应用。SmartLase C350HD+ 能以 60 包/分钟的速度对条形包装进行打码和易撕口蚀刻，不惧产品粉尘，是客户所期待的可靠、经济且高效的多道激光打码方案。

### 效率更高

- **高分辨率，更大打印面积**  
两台或三台即可覆盖 670mm 或 1005mm 的常用多道膜打码，且可单点控制（一对多控制器或 CoLOS<sup>®</sup>）。
- **OEM或产线集成的便利设计**  
匹配各多道包装机产品（Mespack, Toyo, Schmucker 等），且提供打印头高级安装套件和多种烟雾过滤装置。
- **末端定制，降低库存**  
重量、促销码等信息通过激光机打印，减少包装膜库存种类。



SLC 350HD+ 便于产线集成；振镜出光有不同角度。

### 效果更好

- **洁净、安全**  
专业烟雾过滤系统，让生产环境更干净、健康、安全和整洁。
- **更快、更好**  
采用专利刻画技术 **Intelli'Arc**，比传统矢量激光提速 30%，打码质量更佳。
- **灵活、方便**  
打印头出光角 0°/90° 可调，且不同于喷码或转印方案，打码方向不受限，不同方向都可获得最佳效果。



标配 LED 激光瞄准，方便调试，节省更多时间用于生产。

### 成本更低

- **快速调节，减少变更时间和浪费**  
标配 LED 激光瞄准功能，方便客户变更产品或换线时快速调试回最佳效果。
- **更多功能，减少额外设备投入**  
可在打码的同时制作易撕口，无需投资其它机械或激光裁切设备。
- **优质靠性，用效率降低成本**  
独一无二的 **Intelli'Cool** 冷却系统，即使高负荷运行也不因过热降功率或停机，最小化停线时间，实现 99.9% 的正常运行时间，并以 60,000 小时的 MTBF 寿命领先业界。



PET12μm/MET7μm/PE25μm三层膜的条形包装易撕口示例

# SmartLase C350HD+ 规格

## 激光打印头

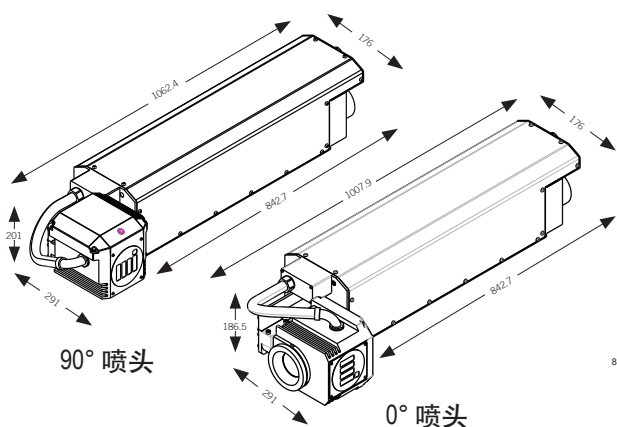

## 控制器

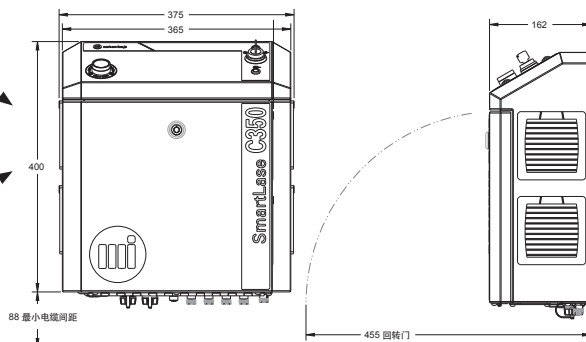

## 操作终端

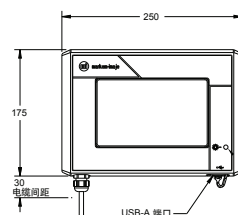

## 打印特性

- 双激光方案：10 道，每道60包/分钟 (600ppm)\*
- 三激光方案：15 道，每道60包/分钟 (720ppm)\*
- 提供 10.2 μm 和 10.6 μm 两种波长
- 出光方向 0°/90° 可调
- 打印面积宽，一台即可打印 320mm 宽度，有效减少激光机数量
- FD370 透镜，打印面积 335x188mm，尤其适合条形包装打码应用
- 打印行数：无限制，由字高/行间距决定
- 字高：1 - 335mm
- 字符：中文、拉丁字母及 Unicode
- 操作语言：中文、英文、日文、法文等 26 种语言支持

## 操作特性

- 安全等级 Category3 (2006/42/EC) / PLd (ISO 13849:2008)
- 支持远程管理
- 打印头快接接头，快速更换
- 7 寸触屏
- 500 条信息存储容量
- USB 信息传输
- 配件 (传感器、同步器、报警灯等) 快接
- 标配I/O接口：以太网，USB，同步器，报警灯，传感器，烟雾过滤装置，互锁 (双通道)

## 软件

- 提供标准网页用户界面
- 包含以下免费软件：用于设计简单信息的 CoLOS® Message Design，兼容 CoLOS® Line 和 CoLOS® Factory。

## 其它特性

- 模块式：控制器，激光打印头和可选操作终端
- 重量：打印头 - 18.5kg；控制器 - 10.2kg；操作终端 - 2.1kg
- 防护等级：打印头 - IP55 或 65；控制器 - IP54；操作终端 - IP54
- 标配LED激光瞄准
- 输入：100-240V自适，50/60Hz，700W

## 可选配件

- 独立操作终端
- IP65 打印头 (需配 FS400 风冷)；IP55 打印头
- 打印头接线 90 度弯头
- 连接激光头与控制器的脐带缆：标准 6m，可选 3m 和 9m
- 工业接口板：含 RS-232/422，20 组可配置 I/O (12 组输入和 8 组输出)，2V 继电器和 USB (连接巴枪用)
- 烟雾过滤装置：单打印头可选 ES500+ (600ppm 或以下)，双打印头可选 ES1000+ (1200ppm 或以下)
- 支架 (固定控制器、打印头和终端)，防护罩，传感器，同步器，报警灯
- 条形包装打码专用高级打印头安装条件和烟雾过滤套件

\* 具体数值与实际运用相关，如包装尺寸、打码信息内容、是否制作易撕口、包材种类等。

我们保留不通知而修改设计和/或规格的权利。



扫描二维码关注马肯依玛士官方微信

马肯依玛士(上海)标识科技有限公司  
上海市奉贤区吴塘路 298 号  
邮编：201401  
电话：+86 21 6163 5888  
传真：+86 21 5743 2002



markem·imaje

a DOVER company

如需了解更多信息，  
请访问 [www.markem-imaje.com.cn](http://www.markem-imaje.com.cn)