

### CO<sub>2</sub> Laser Coding Solution

De SmartLase C350HD + is speciaal ontworpen voor fabrikanten van verpakkingen van enkele porties, mixen en sticks. Deze betrouwbare, kostenefficiënte en energiezuinige oplossing voor wide-webcodering en scoring biedt de prestaties die u verwacht van Markem-Imaje, en behaalt zonder problemen een afdruksnelheid tot 60 prints/minuut, zelfs in stoffige omgevingen.

## Uitstekende efficiëntie

- **Print High Definition (HD) codes op bredere afdrukgebieden**  
Gebruik twee 30-watt lasers om 670 mm wide web af te drukken of drie om 1005 mm wide web af te drukken. Centraal besturingspunt (2 of meer lasers kunnen aangestuurd worden via CoLOS® of speciale controller) voor meervoudig kopconfiguraties.
- **Ontworpen voor OEM-integratie**  
Geschikt voor stickverpakkingsmachines met meerdere lijnen (Mespac, Toyo, Schmucker)  
Geavanceerde kopbevestigings- en extractie units beschikbaar.
- **Flexibiliteit om de code te plaatsen waar u deze nodig hebt**  
De richting van de scannerkop kan op 0° of 90° worden ingesteld, waardoor u uw tekst overal en in elke richting kunt plaatsen, in tegenstelling tot traverse oplossingen.



SLC 350HD + is eenvoudig te integreren in welke verpakkingsmachine dan ook; HD+ scanmodules kunnen worden gepositioneerd in elke richting (0, 90 ° ...)

## Hoge kwaliteitscodering

- **Schone en veilige oplossingen**  
Speciale extractie unit voor een schonere, gezondere, veiligere en geurloze werkomgeving.
- **Hoge kwaliteitscodering die 30% sneller is**  
Gepatenteerde SmartLase-coderingstechnologie met **Intelli'Arc**-scribing, codeert 30% sneller dan conventionele vectorlasers.
- **Verminder uw filmvoorraad met late aanpassingen**  
Mogelijkheid om op het laatste moment aanpassingen te maken (gewicht, promotie enz.) om de folievoorraad te helpen verminderen.



SLC 350HD+ wordt standaard geleverd met een aanwijstdiode; versnelt aanpassingen en reduceert omsteltijden en afval

## Lagere totale eigendomskosten (TCO)

- **Versnel aanpassingen en reduceer omsteltijden en afval**  
SmartLase wordt standaard geleverd met een ingebouwde aanwijstdiode, waardoor het een van de meest gebruikersvriendelijke lasers in zijn klasse is.
- **Doe meer met minder**  
Codering en scoring is mogelijk met onze laser en kan dure mechanische mesoplossingen vervangen.
- **Toonaangevende betrouwbaarheid**  
99,9% uptime met het unieke **Intelli'Cool**-systeem voorkomt oververhitting bij hoge werkcycli, minimaliseert lijnstilstanden en downtime en biedt een toonaangevende MTBF van 60.000 uur.



Voorbeelden van stickpacks met code en scoring op triplex-folie

# SmartLase C350HD+ - Specificaties

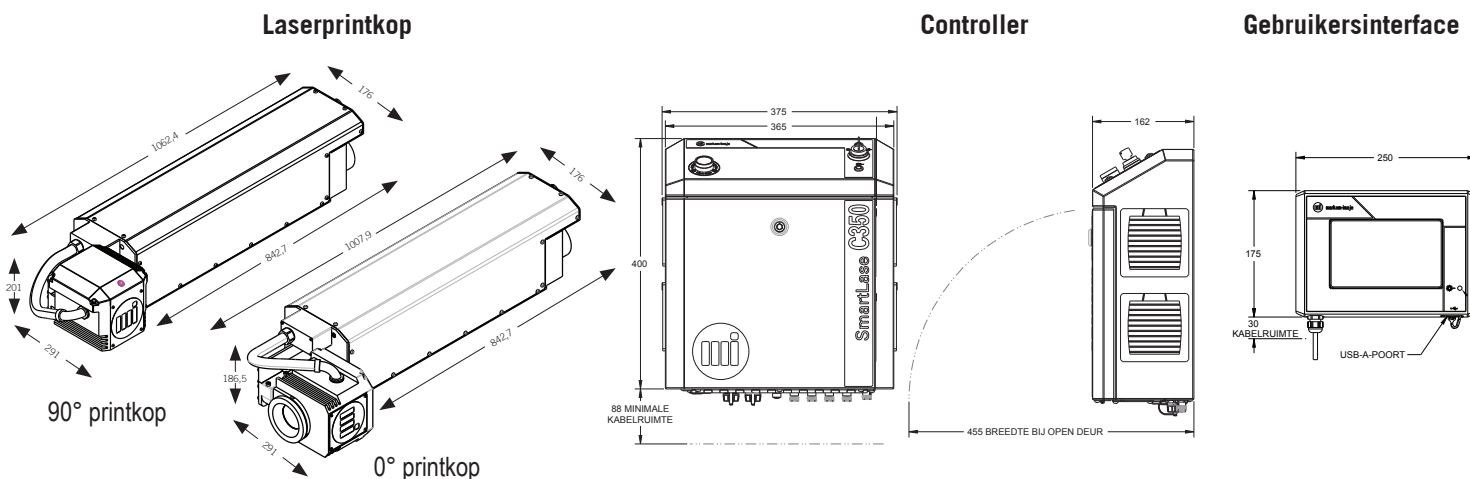

## Afdrukfuncties

- 2 lasers: tot 10 lijnen afdrukken op 60 slagen/min (600 ppm)\*
- 3 lasers: tot 15 lijnen afdrukken op 60 slagen/min (720 ppm)\*
- Verkrijgbaar in golfengeten van 10,2 en 10,6  $\mu$ m
- Eenvoudige configuratie voor een richting van 0° of 90° van de scankop
- Grote markeringsvelden om het aantal printkoppen per lijn tot een minimum te beperken:
  - Eén machine beslaat een afdrukgebied met een breedte van 335 mm
  - Twee machines beslaan een afdrukgebied met een breedte van 670 mm
  - Drie machines beslaan een afdrukgebied met een breedte van 1005 mm
- FD370-lens geoptimaliseerd voor stickverpakkingen met een afdrukgebied van 335x188 mm
- Aantal tekstregels: alleen beperkt door karakterhoogte en toegestaan afdrukgebied
- Karakterhoogte: van 1 tot 335 mm
- Karakter keuze: Chinese, Latijnse en Unicode lettertypen
- Uitgebreide taalkeuze: Arabisch, Bosnisch, Braziliaans Portugees, Bulgaars, Chinees, Kroatisch, Tsjechisch, Deens, Nederlands, Engels, Fins, Frans, Duits, Grieks, Hongaars, Italiaans, Japans, Koreaans, Pools, Roemeens, Russisch, Servisch, Sloveens, Spaans, Zweeds en Turks

## Gebruik

- Naleving van veiligheidsnormen 2006/42/CE en ISO 13849:2008 (Categorie 3; PLd (Prestatieniveau D, UL-gecertificeerd)
- Gegevensbeheer op afstand mogelijk
- Snelle en eenvoudige vervanging van de kop met behulp van een enkele connector
- Bedrijfstemperatuurbereik: 5 tot 40 °C
- 7" WYSIWYG-drukgevoelig beeldscherm (touch screen), QWERTY- of AZERTY-virtueel toetsenbord, navigatie via pictogrammen, inclusief online-helptestand
- Opslagcapaciteit voor berichten van 500 opdrachten
- Upload en download van berichten via USB-flashstation
- Snel aansluiten/verwijderen van de laserkop en accessoires (fotocel, encoder, alarm)
- Standaard I/O: Ethernet-interface, serieel, USB, encoder, sensor, afzuigbediening, alarmen, externe vergrendelingen (tweekanaals)

## Software

- Webinterface wordt standaard ingebouwd
- Inbegrepen zonder kosten, CoLOS® Message Design voor het ontwerpen van eenvoudige berichten; compatibel met CoLOS® Line en CoLOS® Factory.

We behouden ons het recht voor om het ontwerp en/of specificaties van onze producten zonder voorafgaande kennisgeving te wijzigen.

## Overige kenmerken

- 3 afzonderlijke modules: controller, laserkop en optionele gebruikersinterface
- Gewicht van de controller: 10,2 kg – Gewicht van de gebruikersinterface: 2,1 kg – Gewicht van de laserkop: 18,5 kg
- Stof-/vochtigheidsbescherming: IP55 of IP65-laserkop, IP54-controller en IP54-gebruikersinterface
- Zichtbare aanwijstdiode is standaard op alle laserprinters
- Elektrische voeding: 100-240 V met automatische schakeling; Frequentie: 50/60 Hz - C350-stroomverbruik 7 A; 700 VA

## Optionele accessoires

- Externe gebruikersinterface
- IP65-laserkop (vereist een externe luchtcooler, FS400 bijv.)
- Optionele kabeladapter voor 90°-printkop
- Laserkop naar de hoofdverbindingkabel van de controller: 6 m standaard; 3 en 9 m beschikbaar
- Industriële interface-optiekaart: RS-232/422-connectiviteit, 20 configureerbare operator-I/O's (12 ingangen / 8 uitgangen), 2 spanningsvrije relais, USB (voor optionele scanners)
- Beschikbare afzuigoplossingen: ES500+ (<600 ppm) voor één kop en ES1000+ voor meer koppen (< 1200 ppm)
- Statief (controller, laserkop en gebruikersinterface), beschermtunnel, fotocel, encoder, alarmbaken
- Geavanceerde kopbevestigings- en extractie units beschikbaar voor stickverpakkingmachines.

\* Afhankelijk van de toepassing; Omvang en complexiteit van de code, scoring, en type substraat.

**Codeer met CONFIDENCE<sup>SM</sup>** – Verzeker uzelf van uitstekende prestaties en gemoedsrust met ons aanbod van echte Markem-Imaje-naverkoopdiensten. Aanbod omvat sets met reserveonderdelen, verbruikoplossingen en servicepakketten zoals startpakketten, uitgebreide garantiecontracten, service exchange programma's en all-inclusive overeenkomsten. Met Markem-Imaje geeft u een nieuwe betekenis aan uw productiemogelijkheden.

Markem-Imaje NV  
Jagersdreef 1 F  
2900 Schoten Belgium  
Tel: +32 (0)3 633 99 99  
Fax: +32 (0)3 633 99 90

Markem-Imaje B.V.  
Nesland 3  
1382 MZ Weesp Nederland  
Tel: +31 (0)294 460 420  
Fax: +31 (0)294 460 488



markem·imaje

a **DOVER** company

Ga voor meer informatie  
naar [www.markem-imaje.com](http://www.markem-imaje.com)

